

Production of Aluminium Profiles
**AIR HANDLING
UNIT**

ALEX
ایران الکس آلومینیوم
IRAN ALEX ALUMINIUM



گروه تولیدی صنعتی
زرین پروفیل بهمن



ایران الکس آلومینیوم

인증서 · 証明書 · 証明 · شهادة · ΠΙΣΤΟΠΟΙΗΤΙΚΟ · گواهینامه · CERTIFICADO · CERTIFIKA · ZERTIFIKAT · ZERTIFICATE



C E R T I F I C A T E

Certificate No. 18-Q-1002515-TIC

WE HEREBY CERTIFY THAT THE QUALITY MANAGEMENT SYSTEM OPERATED BY

Zarin Profile Bahman, Iran Alex Aluminum

No.260, Aban 1 Ave., Negarestan Blvd.,
Shams Abad Industrial Area, Tehran, Iran

IS IN COMPLIANCE WITH THE REQUIREMENTS OF STANDARD

ISO 9001:2015

THIS CERTIFICATE IS VALID FOR THE FOLLOWING ACTIVITIES

**Production, Anodizing and Powder Coating of
Profile Extrusion and Billet Casting**

AN AUDIT WAS PERFORMED, REPORT No. RC-0218-Q-TIC-MS-1002515-18

Expiring date 06.02.2021



K. Lindenblatt

Bonn, 07.02.2018 Eng. K. Lindenblatt

TÜV INTERCERT Certification Body



TÜV INTERCERT GmbH - Group of TÜV Saarland · Am Bonner Bogen 2 · 53227 Bonn GERMANY
www.tuv-intercert.org

IR-08-AA-1555

CERTIFICATE · CERTIFICADO · ZERTIFIKAT · SERTIFIKA · CERTIFICADO · گواهینامه · ΠΙΣΤΟΠΟΙΗΤΙΚΟ

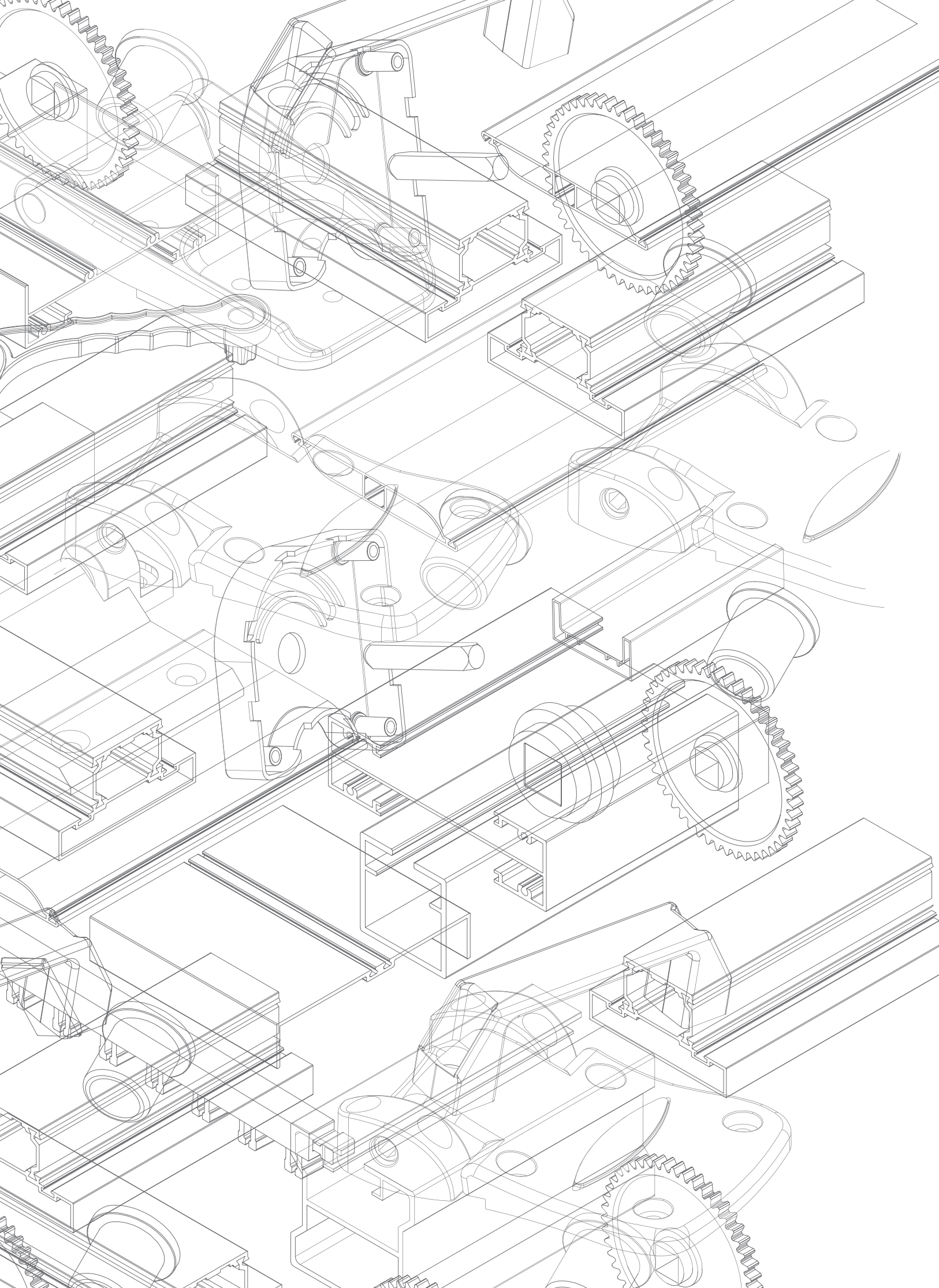

| Page | صفحه |
|----------------------------------|-------------------------|
| Introduction | معرفی |
| 1 AHU FRAME | فریم هواساز |
| 28. Series 3 | ۲۸. فریم ۳ ساده |
| 32. Series 4 | ۳۰. فریم ۳ سانت قوس دار |
| 38. Series 5 | ۳۲. فریم ۴ نوارخور |
| | ۳۴. فریم ۴ هایژنیک |
| | ۳۶. فریم ۴ ترمال بریک |
| | ۳۸. فریم ۵ ساده |
| | ۴۰. فریم ۵ نوارخور |
| | ۴۲. فریم ۵ هایژنیک |
| | ۴۴. فریم ۵ ترمال بریک |
| 46. Series 7 | ۴۶. فریم ۷ ساده |
| 2 Air Washer Frame | فریم ایر واشر |
| 50. Air Washer Frame | ۵۰. فریم ایرواشر |
| 3 | فریم پایه موتور |
| 54. | ۵۴. فریم پایه موتور |
| 4 Damper Frame | فریم دمپر |
| 58. Damper Frame | ۵۸. فریم دمپر |

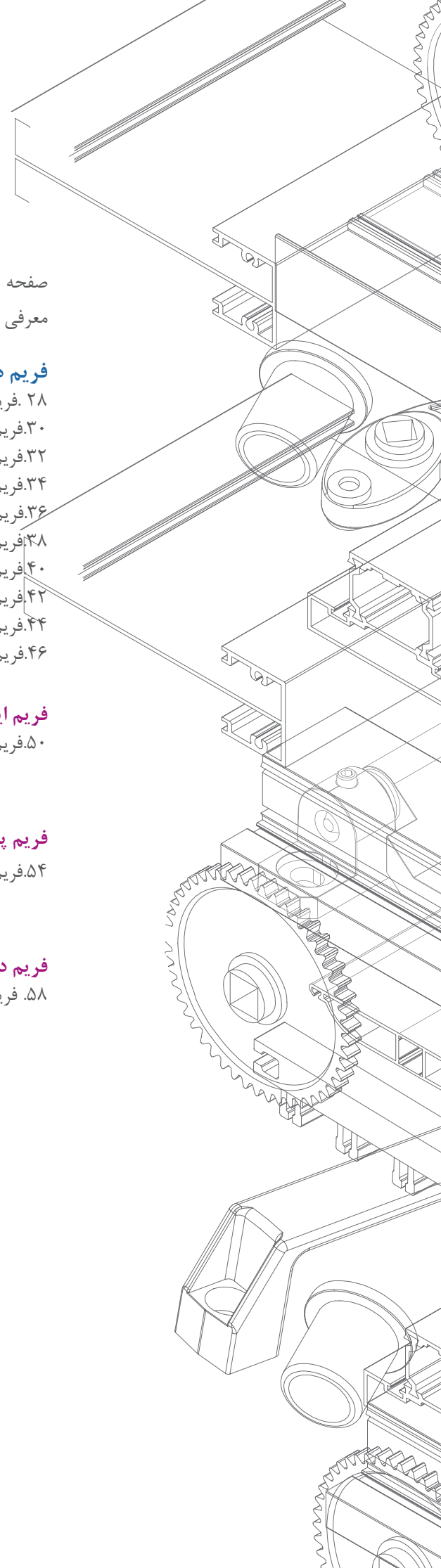



شرکت تولیدی صنعتی زرین پروفیل بهمن از سال ۱۳۷۲ فعالیت خود را در زمینه تولید پروفیل و مقاطع آلومینیومی مورد مصرف در شاخه‌های گوناگون صنعت، در شهر اراک آغاز نموده است.

کیفیت برتر و مسئولیت پذیری کارکنان پشتوانه‌ی موفقیت این شرکت در تولید محصولات هم تراز با نیاز بازار و در بالاترین سطح کیفیت موجود بوده است تا آنجا که این مجموعه فاز دوم توسعه خود را در زمینه پوشش سطح آنودایزینگ و پوشش رنگ پودری و تولید مقاطع آلایژی تخصصی در سال ۱۳۸۷ در تهران شهرک صنعتی شمس‌آباد راه اندازی کرد.

با گذشت زمان و ورود پروفیل‌های مدرن و با کیفیت اروپایی به صنعت ساختمانی کشور نیاز به همگام سازی علم و صنعت و تجربه در جهت تولید پروفیل‌های اختصاصی و با کیفیت بالا بیش از پیش در کشور احساس شد. در این میان این مجموعه با ورود به بخش جدید تولیدات ساختمانی با برند تجاری ایران الکس آلومینیوم (آلومینیوم اکستروژن ایران) و با به خدمت گرفتن نیروی متخصص ایرانی و راه اندازی ماشین‌آلات فوق پیشرفته تولیدی و دانش و تجربه جهانی، سیستم‌های مدرن درب و پنجره و نمای آلومینیومی را تولید و به بازار عرضه نمود.

اهداف و چشم انداز:

با رقابتی شدن صنعت درب و پنجره و نمای آلومینیوم و به روز شدن و مدرن شدن پروفیل‌های جدید، این مجموعه بر آن شده است تا به کمک طراحان و محققان اروپایی پروفیل‌هایی با طراحی جدید و مهندسی، تولید و به بازار عرضه نماید.

ما با بررسی مداوم نیازهای مشتریان و شرایط اقلیمی ایران عزیزمان همواره می‌کوشیم تا بهترین‌ها را با دریافت معتبرترین گواهی نامه‌های بین المللی از موسسات استاندارد ساختمان به ارمغان آوریم.

ما در ابتدای راه صنعتی سازی کامل ساختمان‌های نوساز هستیم در راه ذخیره انرژی، ایمن سازی، زیبا سازی و مدرن سازی سازه‌هایمان و در این مسیر نیازمند حمایت و همراهی شما هستیم.

Time Line

خط زمان

1993

1994

2006

2008

2010

مروری بر فعالیت های این شرکت از سال ۱۳۷۲ تا به حال

سال ۱۳۷۲: تاسیس شرکت با راه اندازی یک دستگاه اکستروژن ۲۲۰۰ تن در اراک

سال ۱۳۷۳: دریافت پروانه بهره برداری از وزارت صنایع استان مرکزی

سال ۱۳۸۵: راه اندازی خط دوم اکستروژن ۲۵۰۰ تن تمام اتوماتیک در اراک

سال ۱۳۸۷: راه اندازی واحد آنودایزینگ و خط رنگ پودری تمام اتومات در فاز دوم توسعه در تهران شهرک صنعتی شمس آباد

سال ۱۳۸۹: راه اندازی واحد کنترل کیفیت و آزمایشگاه مرکزی تست و اندازه گیری و دریافت پروانه بهره برداری از وزارت صنایع و معادن استان تهران

سال ۱۳۹۰: آغاز به کار واحد مجهز و پیشرفته تولید و عملیات حرارتی مقاطع آلیاژی تخصصی آلومینیوم (گروه های ۱۰۰۰ تا ۷۰۰۰)

سال ۱۳۹۲: راه اندازی خط سوم اکستروژن ۱۶۰۰ تن (۶ اینچ) با تکنولوژی میتسوبیشی ژاپن جهت تولید مقاطع و پروفیل های خاص آلومینیومی در تهران

سال ۱۳۹۳: راه اندازی واحد عملیات حرارتی سولوشن

سال ۱۳۹۴: نصب و راه اندازی یک دستگاه پرس ۲۵۰۰ تن (۸ اینچ) مجهز به میز نواری اتوماتیک و دبل پولر هوشمند در واحد تهران

سال ۱۳۹۵: راه اندازی خط کامل ترمال بریک به کمک ماشین آلات اروپایی در جهت تولید پروفیل های درب و پنجره و نما

سال ۱۳۹۵: راه اندازی واحد طراحی، ساخت و تعمیر و نگهداری قالب های تخصصی صنعت اکستروژن

سال ۱۳۹۵: دریافت گواهینامه ISO 9001: 2015

سال ۱۳۹۷: راه اندازی خط آنودایزینگ پیشرفته با رکتیفایرهای مولتی کالر ایتالیایی و برایشینگ ایتالیایی

و پیشرفت و توسعه ادامه دارد...

2011

2013

2014

2015

2016



Production Stages

مراحل تولید

- واحد طراحی و قالبسازی // واحد ترمال بریک
- واحد اکستروژن // واحد لیبل و بسته بندی
- واحد اجینگ // واحد کنترل کیفیت و آزمایشگاه
- واحد رنگ پودری // واحد آنودایز

Design & Molding

طراحی و ساخت قالب

قالب اساسی ترین ابزار در جهت تولید پروفیل با کیفیت و استاندارد می باشد. طراحی قالب تلفیقی از علم و تجربه می باشد که طراحان قالب را به مرور زمان در ساخت قالب های پیچیده با کیفیت بالا و تولید پروفیل های استاندارد توانمند می سازد.

ما تلاش کرده ایم با به روز رسانی پروفیل های درب و پنجره و نما با یاری طراحان و متخصصان اروپایی و نرم افزارهای طراحی و شبیه سازی، قالب هایی مدرن و با کیفیت، طراحی و تولید نماییم تا به صورت ابزاری بسیار توانمند ما را در جهت تولید پروفیل های با کیفیت بسیار بالا یاری نماید.

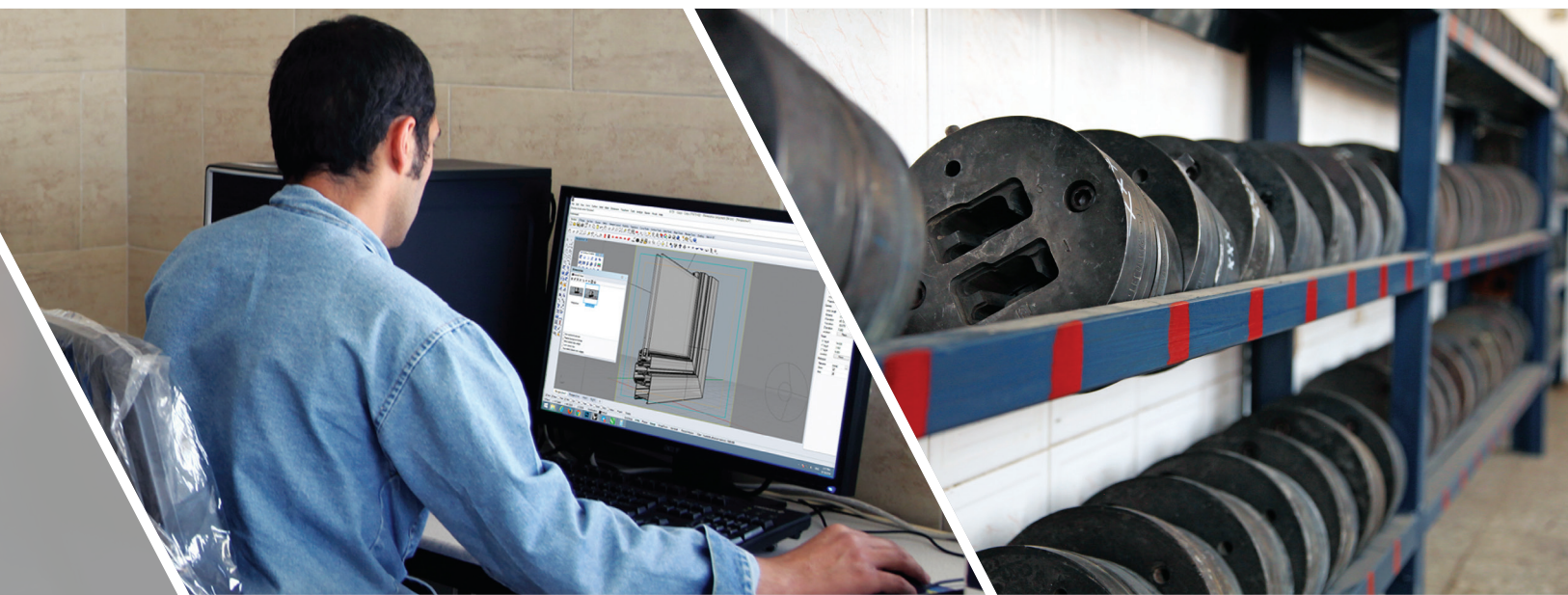
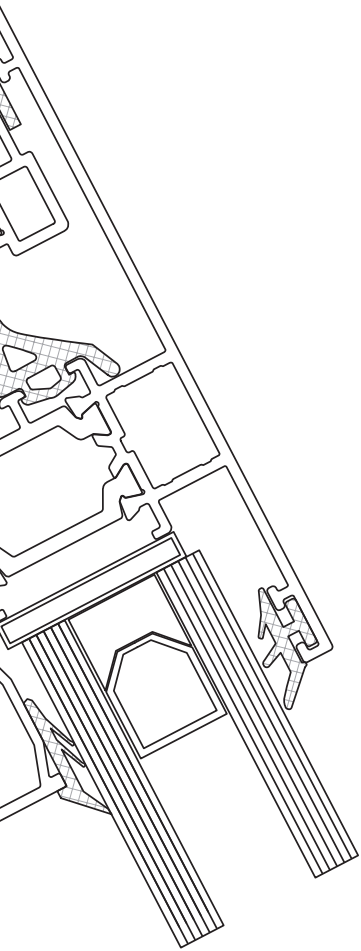

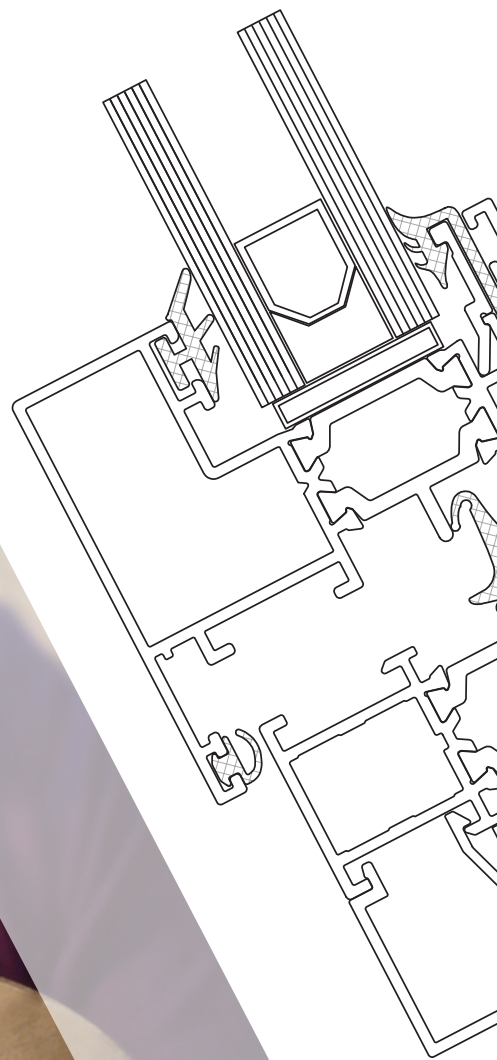
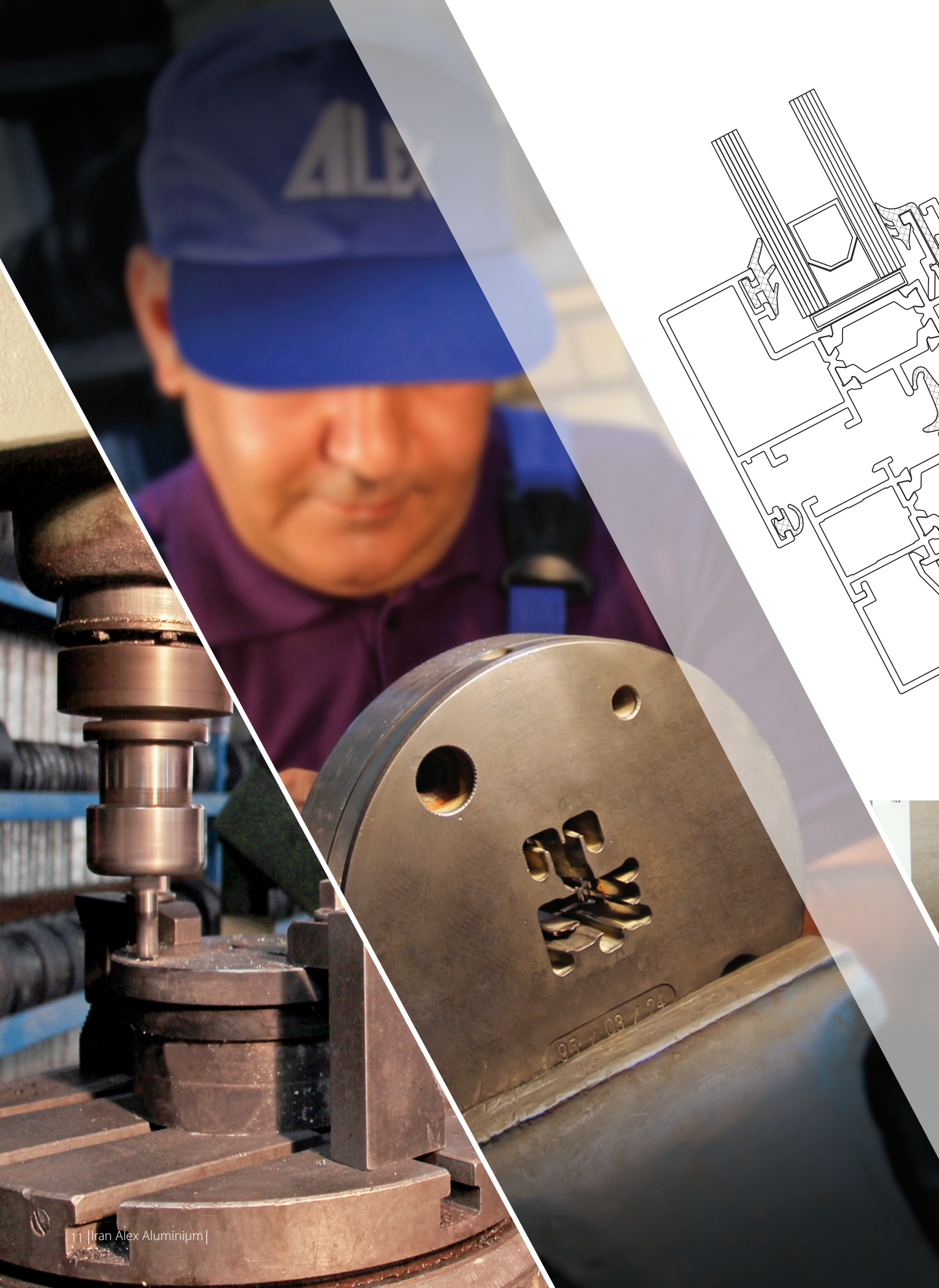

Extrusion Unit

واحد اکستروژن

این واحد مجهز به دو دستگاه پرس اکستروژن ۲۵۰۰ تن (۸ اینچ) و ۱۶۰۰ تن (۶ اینچ) ساخت شرکت میتسوبیشی ژاپن می باشد.

پرس های فوق توان اکستروژن گروه های مختلف آلیاژی آلومینیوم از گروه ۱۰۰۰ تا ۷۰۰۰ تا طول ۳۶ متر و عرض ۳۰ سانتیمتر را دارا می باشد. محصولات تولید شده توسط این پرس ها در صنایع ساختمانی، مخابراتی، نیروگاهی، خودروسازی، پالایشگاهی، تأسیساتی کاربرد دارد.

این واحد با دارا بودن میزهای نواری تمام اتوماتیک، دبل پولر هوشمند، استرج و همچنین کوره های عملیات حرارتی آلومینیوم به عنوان فرایند تکمیلی باعث گردیده است که اکستروژن مقاطع در بهترین شرایط صورت پذیرفته و هرگونه سفارش مشتری در اسرع وقت با بالاترین کیفیت تولید گردد.







Aging Unit

واحد اجینگ

گذشته از زیبایی و جذابیت سیستم‌های درب و پنجره و نما استحکام و مقاومت وزن نسبت به سطح مهم‌ترین عامل در تولید پروفیل‌های ساختمانی به حساب می‌آید.

شرکت ایران الکس آلومینیوم دارای کوره اجینگ پیشرفته مجهز به سنسورهای کنترل کننده‌ای است که تمام طول پروفیل را در زمان عملیات حرارتی به طور مجزا کنترل می‌کند تا سختی مورد نظر مطابق با استاندارد و به طور یکسان در تمامی طول پروفیل حاصل شود.

با این حال جهت اطمینان بیشتر پس از خروج از کوره اجینگ سختی پروفیل‌ها با دستگاه سختی‌سنج اندازه‌گیری می‌شود.





Powder Coating Unit

واحد رنگ پودری

ما با کمک ماشین آلات تمام اتوماتیک با خلق بیش از ۱۰۰ رال رنگ شما را به چالش جدید رنگ‌های درب و پنجره و نما دعوت می‌نمائیم.

پوشش رنگ پودری الکترواستاتیک ایران الکس در شیده‌های مختلف با ثباتی منحصر به فرد و قدرت چسبندگی رنگ به سطح بسیار بالا در سخت‌ترین شرایط آب و هوایی یک منظره و حس جدید را برای شما به ارمغان خواهد آورد.



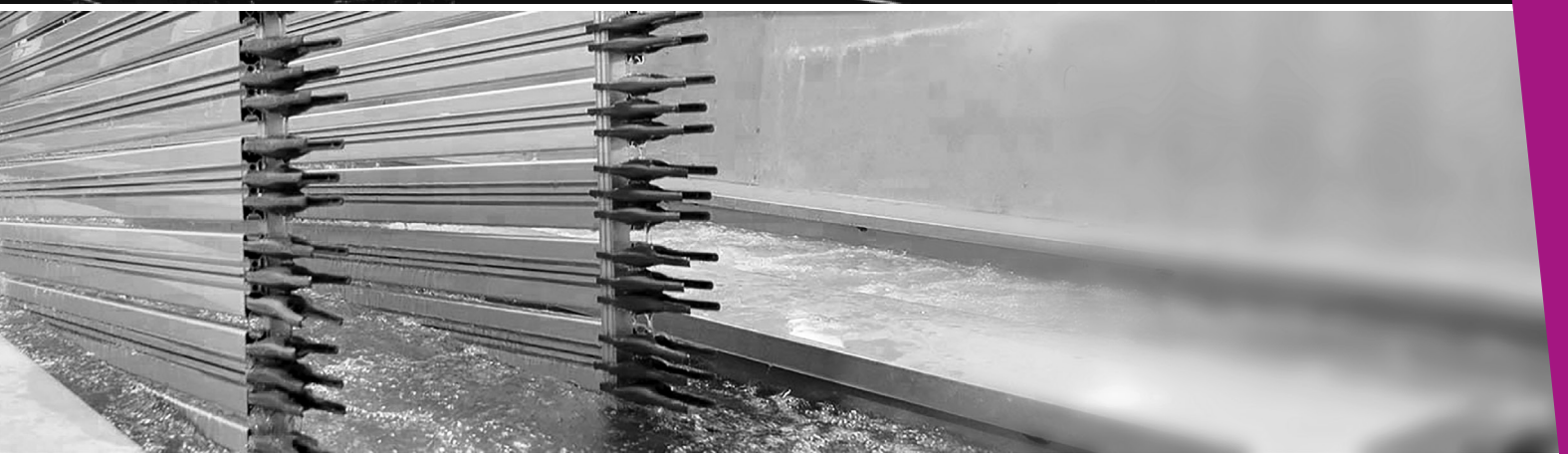

Anodizing Unit

واحد آنودایز

ما میدانیم در معماری مدرن و معماری طرح سنتی، طراحان و معماران به دنبال برآورده کردن نیازهایشان به بالاترین حد ممکن به همراه کیفیت جهانی می‌باشند. برآوردن نیاز مشتریان بالاترین هدف و سرلوحه تمامی قسمت‌های این بخش به عنوان آخرین مرحله تولید می‌باشد.

در این مرحله پروفیل بعد از اجینگ و رسیدن به سختی مناسب توسط رکتیفایرهای، مولتی کالر ایتالیایی و دستگاه برآشینگ با برس‌های ایتالیایی و دستگاه پولیش ایتالیایی و وان‌های آبکاری و مواد شیمیایی تحت تأثیر عملیات آنودایزینگ قرار می‌گیرد، که زیبایی خاصی را بر روی سطوح آلومینیومی در طیف‌های مختلف به ارمغان می‌آورد.





Thermal Break Unit

واحد ترمال بریک

این واحد با استفاده از تکنولوژی روز اروپا و با در اختیار داشتن خط کامل ترمال بریک که مجهز به دستگاه زیگ زاگ زن، پلی آمید کش، دوخت و تست مقاومت می باشد، مبادرت به تولید پروفیل های ترمال بریک مطابق با استانداردهای روز دنیا نموده است.

بعد از اتمام مرحله دوخت، پروفیل توسط دستگاه تست مقاومت مورد آزمایش قرار می گیرد تا از تحمل فشار وزن به سطح پروفیل اطمینان حاصل شود.

تیغه های پلی آمید استفاده شده در ایران الکس از بهترین نوع پلی آمیدهای اروپایی می باشد که خواص مکانیکی خود را در حرارت های بالا و در برابر مواد شیمیایی و آب و اشعه UV حفظ می کند.





Label & Packaging

لیبل و بسته بندی

پروفیل‌های تولید شده پس از تأیید نهایی واحد کنترل کیفیت در این قسمت با نهایت دقت و ظرافت و استحکام لیبل و بسته‌بندی می‌شوند. از دیگر قابلیت‌های این واحد، امکان لیبل زدن پروفیل‌ها در سه جهت مختلف به صورت همزمان، با استفاده از ماشین آلات پیشرفته نیز وجود دارد.

خدمات پس از فروش:

در دنیای مرفقی امروز خدمات پس از فروش یکی از ارکان مهم در جلب رضایت مشتری و ارتقای رتبه بندی سطح شرکت‌ها می‌باشد.

این شرکت در راستای تحقق سیاست مشتری مداری و با هدف پشتیبانی از کالاها و خدمات و به لحاظ تعهد شرکت مبنی بر آسودگی خیال مشتریان خود محصولات شرکت را در سطح قابل قبول و مطابق با استانداردها تضمین می‌نماید.



QC & Laboratory

کنترل کیفیت و آزمایشگاه

در جهت اطمینان هر چه بیشتر از کیفیت محصولات تولیدی، واحد کنترل کیفی با در اختیار داشتن آزمایشگاه مرکزی مدرن و مجهز اندازه‌گیری و آزمون‌های گوناگون این امکان را دارا می‌باشد که کلیه مراحل تولید را از ابتدا تا انتها مورد نظارت دقیق و مستمر قرار دهد.



آزمایشگاه این مجموعه یکی از مجهزترین آزمایشگاه‌های کشور در صنعت آلومینیوم است و دستگاه‌های پیشرفته و به روز زیر را در اختیار دارد:

- ✓ دستگاه کوانتومتری جهت اندازه‌گیری عناصر تأثیرگذار در آلیاژهای مختلف آلومینیومی
- ✓ دستگاه میکروسکوپ متالوگرافی و پلاریزاسیون جهت بررسی ساختار مواد و مقاطع تولیدی
- ✓ دستگاه‌های آزمایشگاهی شیمی جهت آزمایش و اندازه‌گیری مواد زیرسازی رنگ پودری (کرومات) و آنودایزینگ
- ✓ دستگاه برش و پولیشر دوقلوی اتوماتیک جهت آماده سازی نمونه‌های متالوگرافی
- ✓ گان و کوره آزمایشگاهی جهت تست رنگ‌های پودری
- ✓ دستگاه آزمون اولتراسونیک
- ✓ دستگاه هدایت الکتریکی
- ✓ دستگاه سختی سنج و پرتابل
- ✓ دستگاه‌های اندازه‌گیری ابعاد و اندازه
- ✓ دستگاه ضخامت سنج، فام سنج و شید سنج
- ✓ دستگاه تست مقاومت پلی‌امید برای پروفیل‌های ترمال بریک
- ✓ دستگاه تست کشش، خمش و فشار

این توانمندی منحصر به فرد ما را قادر ساخته تا محصولاتی با کیفیت و مطابق با استانداردهای معتبر را تولید و به بازار عرضه نماییم.



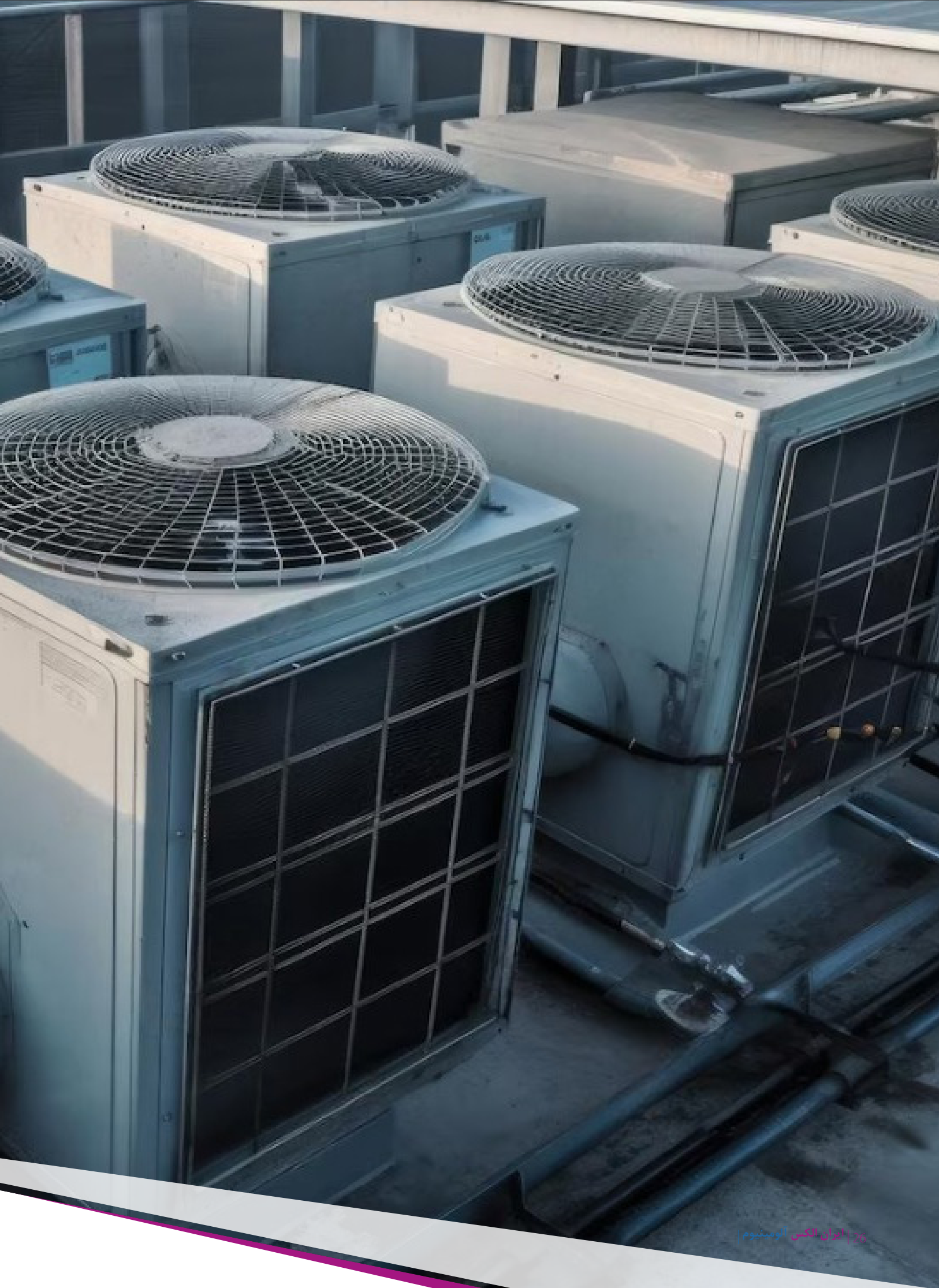

01

ALUMINIUM AHU FRAME PROFILES

پروفیل های آلومینیومی
فریم هواساز

ALUMINIUM AHU FRAME PROFILES SERIES 3

فریم سری ۳ ساده پنل ۲۵ میلی متر

پروفیل سپری ۳ ساده

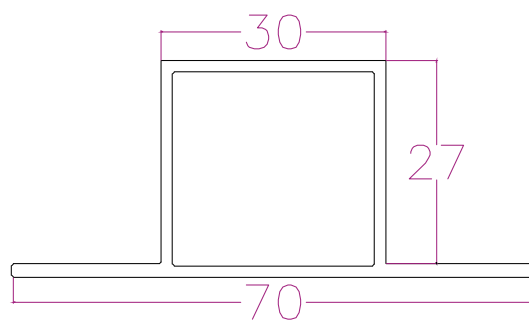
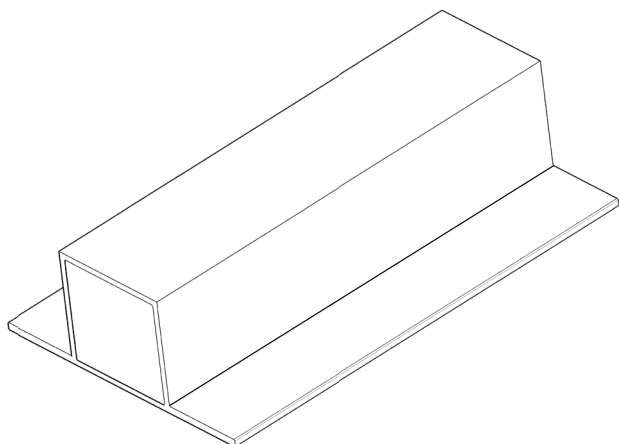

کد پروفیل

جرم هر متر

۶۵۰ گرم / متر

جنس

فینیشینگ

آلومینیوم ۶۰۶۳

رنگ - آنودایز

پروفیل ۵ خم ۳ ساده

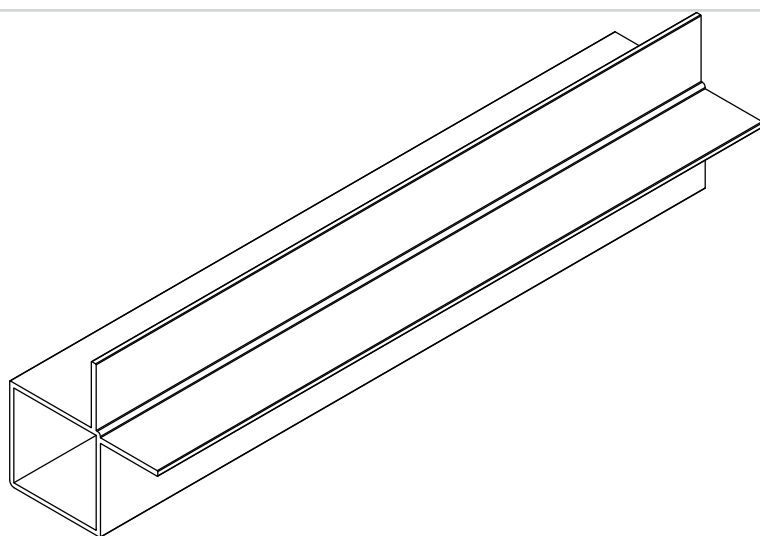
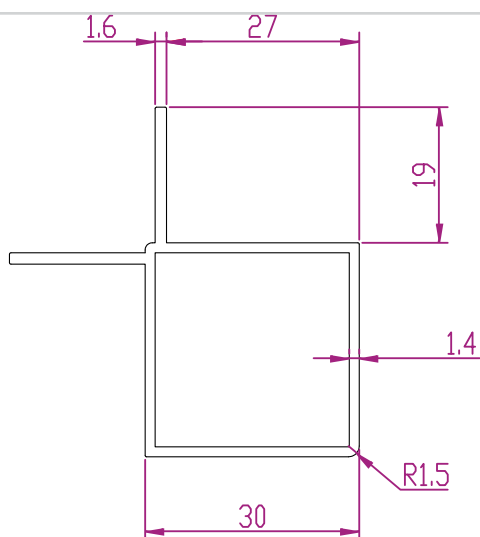

کد پروفیل

جرم هر متر

۶۴۰ گرم / متر

جنس

فینیشینگ

آلومینیوم ۶۰۶۳

رنگ - آنودایز

اتصال سپری ۳ الترامید ای تی

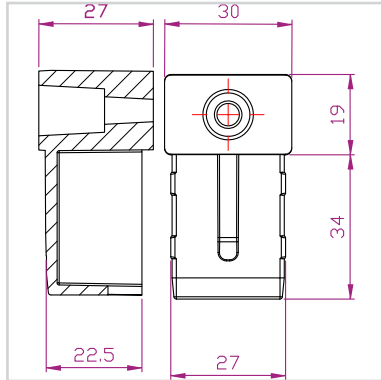
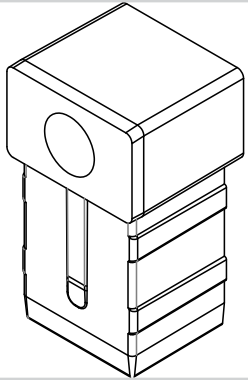

کرز ۳ الترامید ساده ای تی

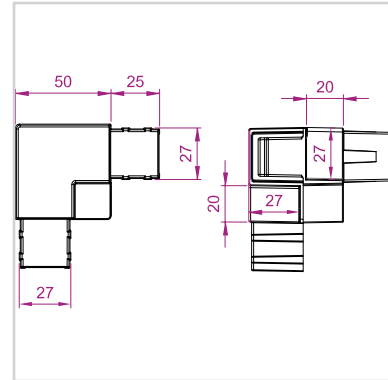
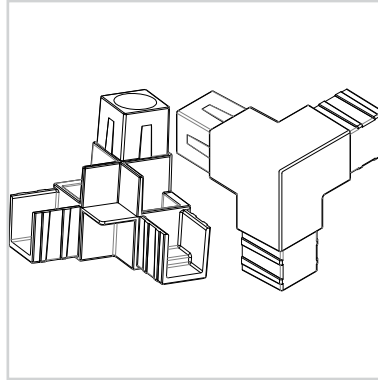

نوار هوا بند پشت چسب دار ۲*۲۰

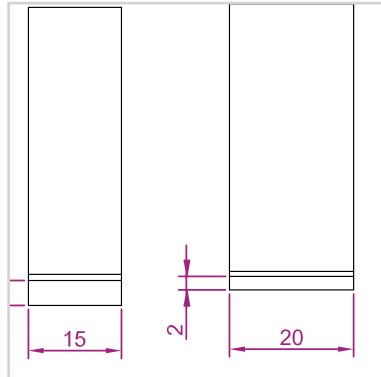
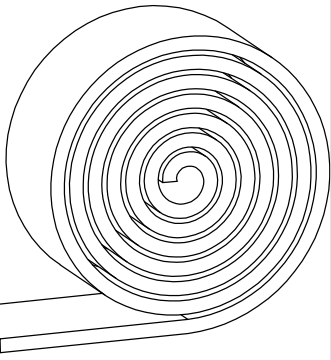

کرز ۳ آلومینیوم

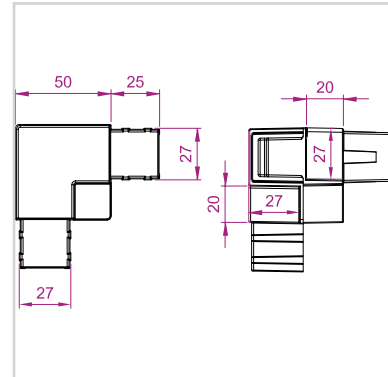
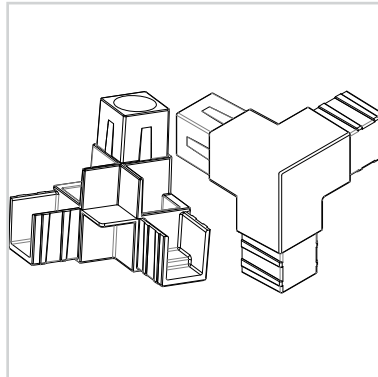

ALUMINIUM AHU FRAME PROFILES SERIES 3

فریم سری ۳ قوس دار پنل ۲۵ میلی متر

پروفیل سپری ۳ شیاردار

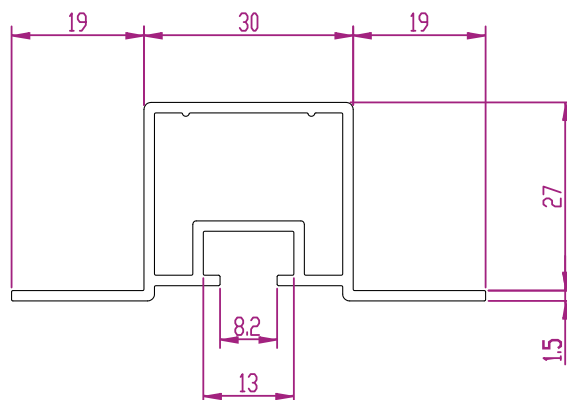
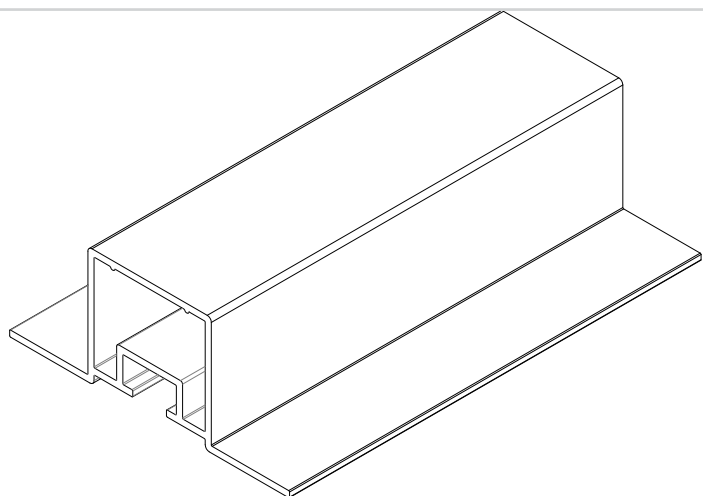

کد پروفیل

جرم هر متر

۶۵۰ گرم/متر

جنس

فینیشینگ

آلومینیوم ۶۰۶۳

رنگ- آنودایز

پروفیل ۵ خم ۳ قوس دار

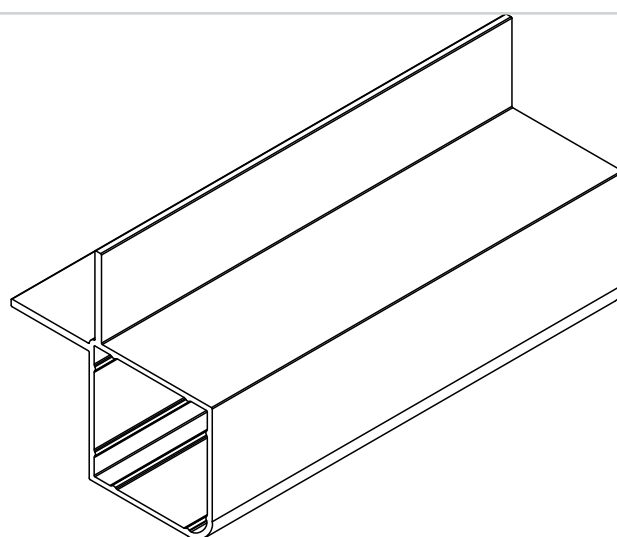
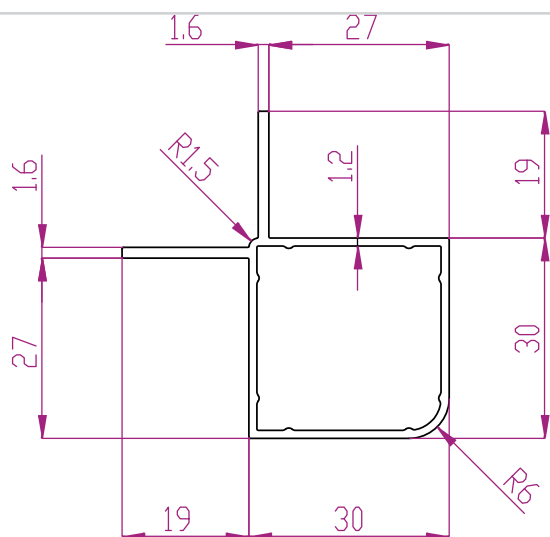

کد پروفیل

جرم هر متر

۵۰۰ گرم/متر

جنس

فینیشینگ

آلومینیوم ۶۰۶۳

رنگ- آنودایز

اتصال سپری ۳ الترامید ای تی

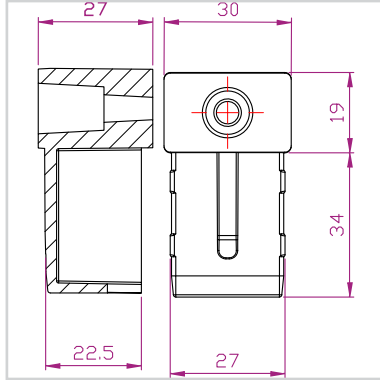
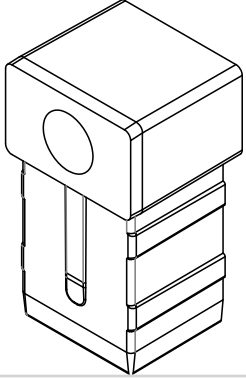

کرز ۳ الترامید قوس دار ای تی

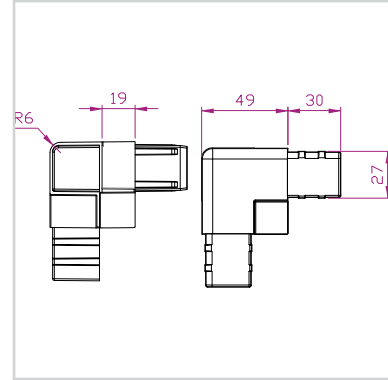
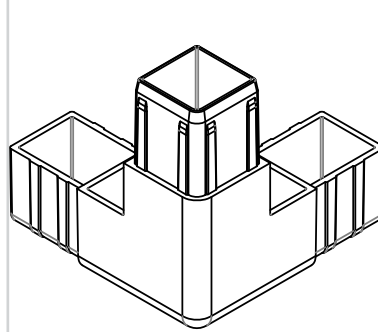

نوار هوا بند پشت چسب دار ۲*۲۰

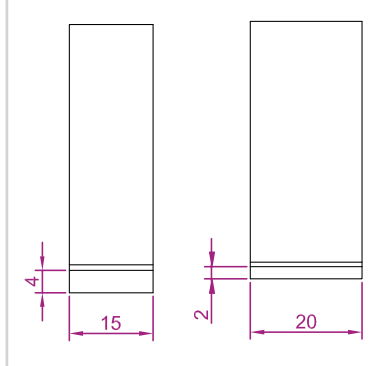
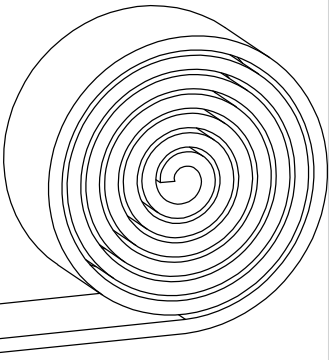

کرز ۳ آلومینیوم

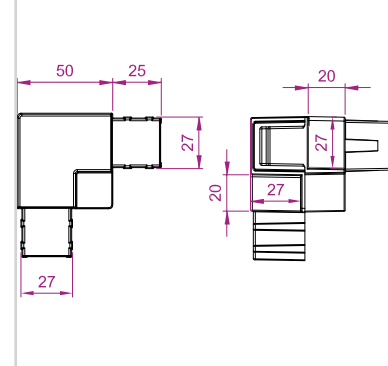
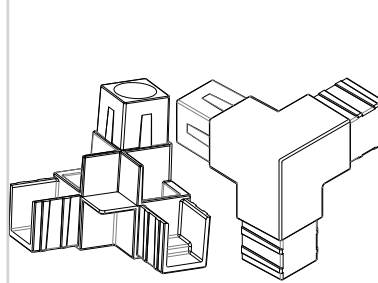

ALUMINIUM AHU FRAME PROFILES SERIES 4

فریم سری ۴ نوار خور پنل ۲۵ میلی متر

پروفیل سپری ۴ شیاردار نوار خور

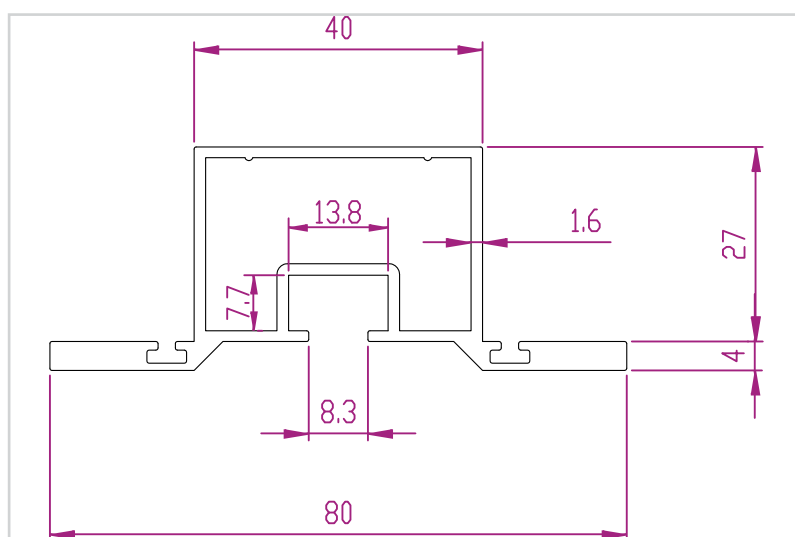
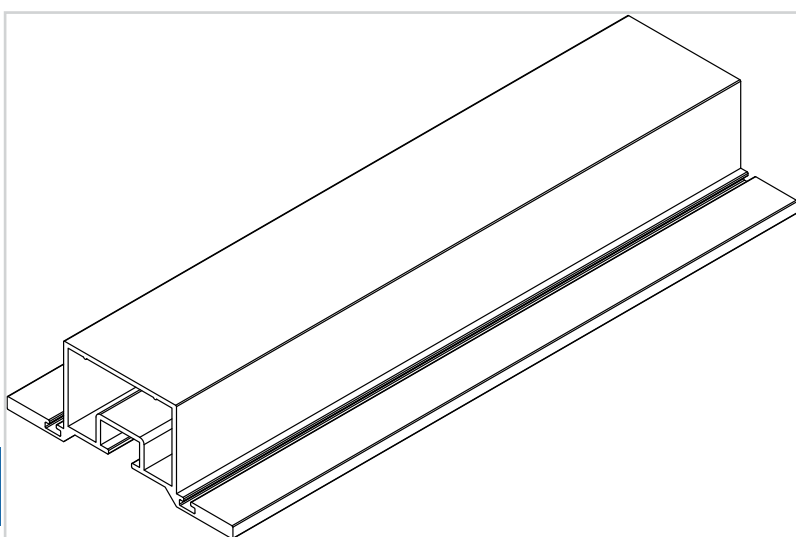

کد پروفیل

جرم هر متر

۱۰۵۰ گرم/متر

جنس

فینیشینگ

آلومینیوم ۶۰۶۳

رنگ- آنودایز

پروفیل ۵ خم ۴ نوار خور

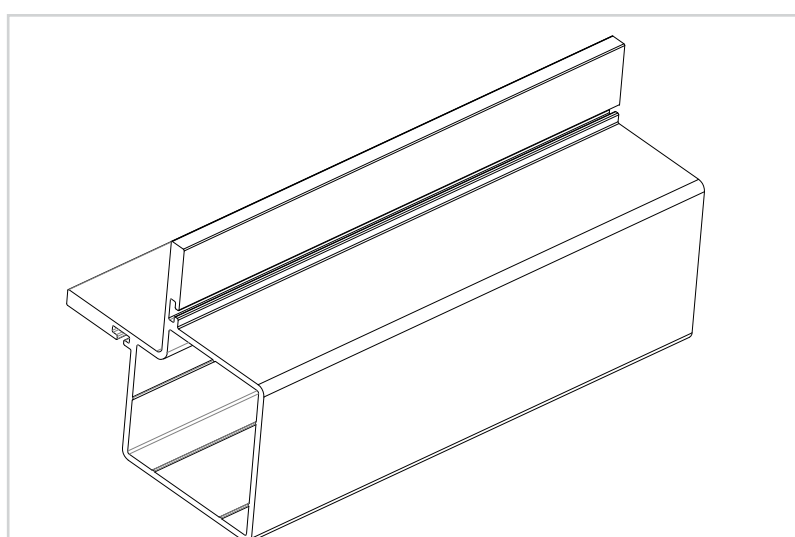
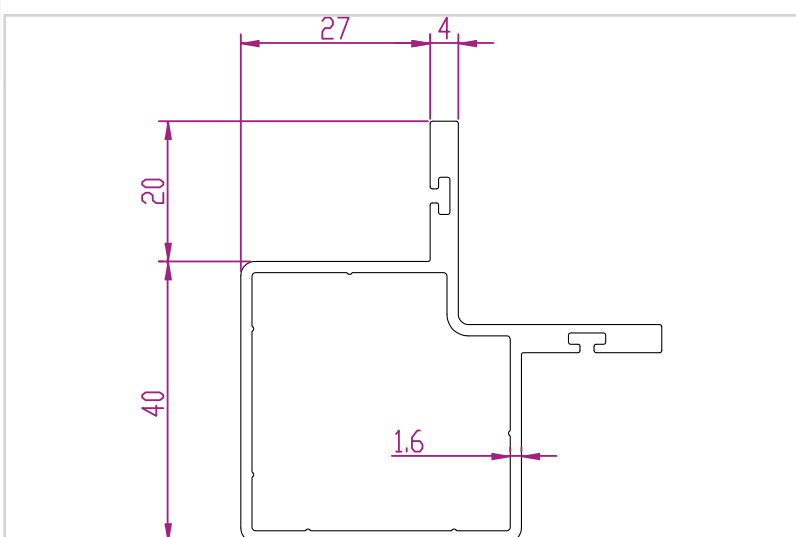

کد پروفیل

جرم هر متر

۱۰۵۰ گرم/متر

جنس

فینیشینگ

آلومینیوم ۶۰۶۳

رنگ- آنودایز

اتصال سپری ۳ الترامید ای تی

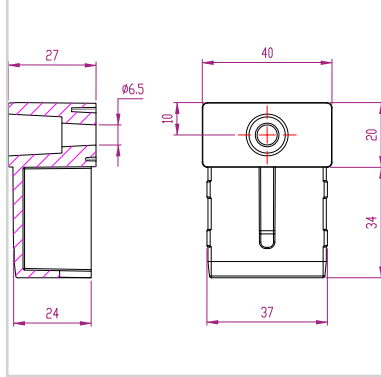
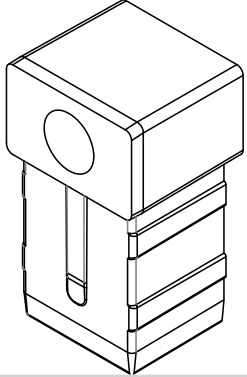

کرنر ۴ الترامید ای تی

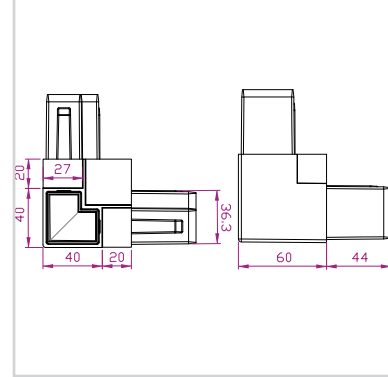
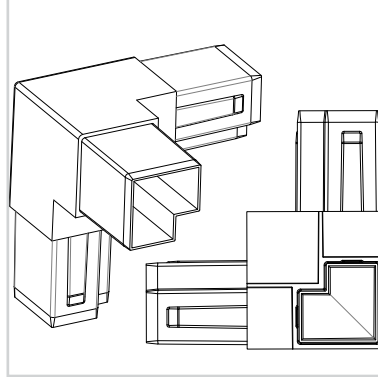

اتصال سپری ۴ آلومینیوم ای تی

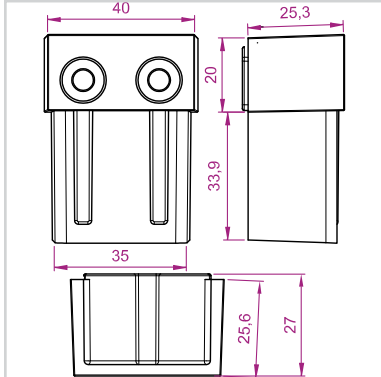
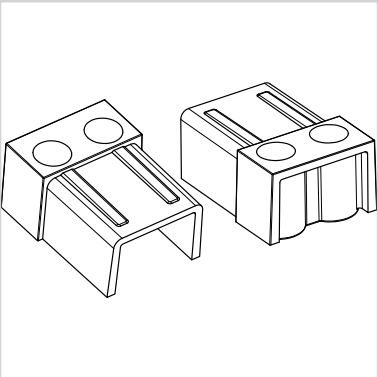

کرنر ۴ آلومینیوم

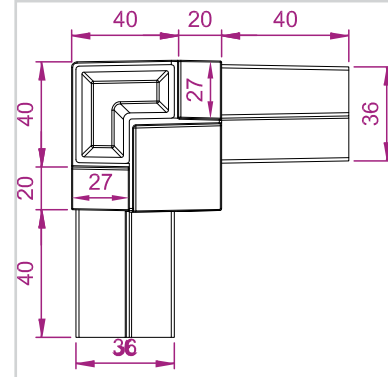
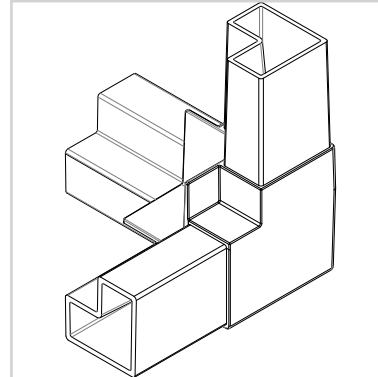

نوار هوا بند دو جزیی ای تی

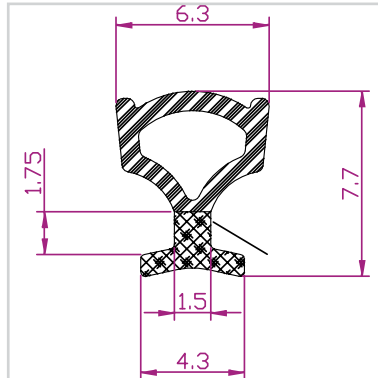
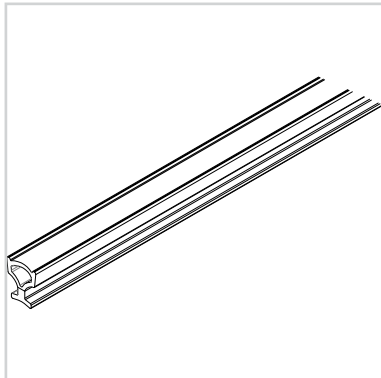

ALUMINIUM AHU FRAME PROFILES SERIES 4

فریم سری ۴ هایژنیک پنل ۴۰-۲۵ میلی متر

پروفیل سری ۴ هایژنیک

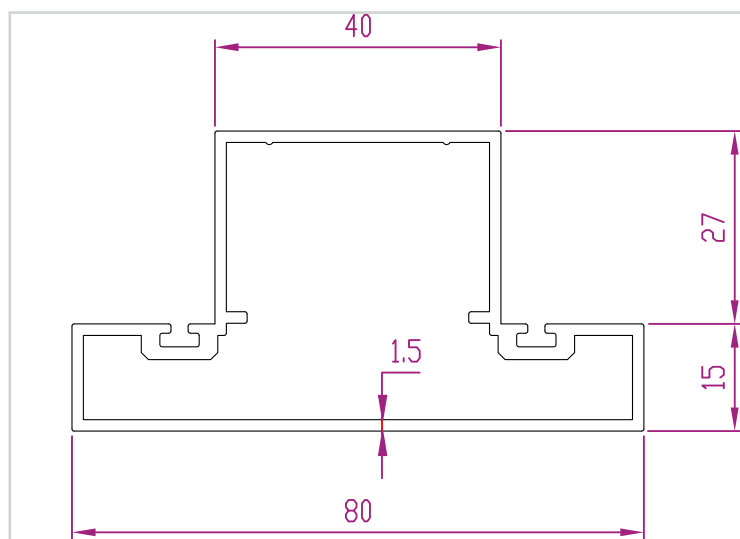
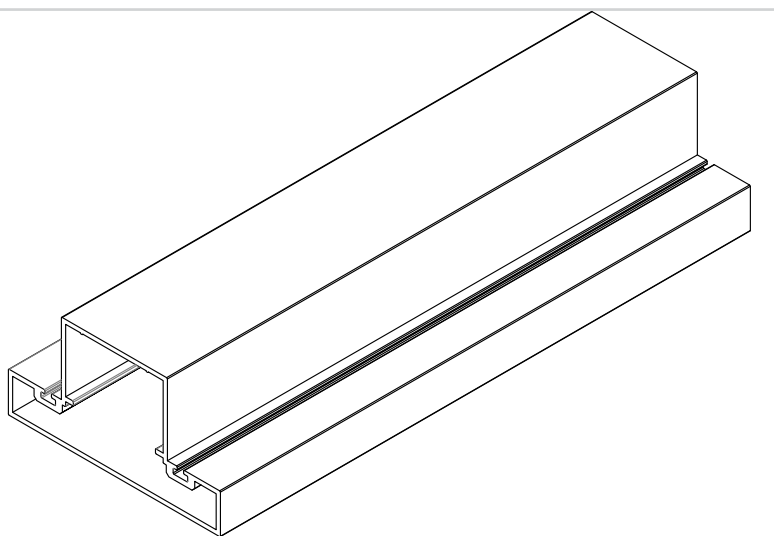

کد پروفیل

جرم هر متر

۱۰۵۰ گرم/متر

جنس

فینیشینگ

آلومینیوم ۶۰۶۳

رنگ- آنودایز

پروفیل ۵ خم ۴ هایژنیک

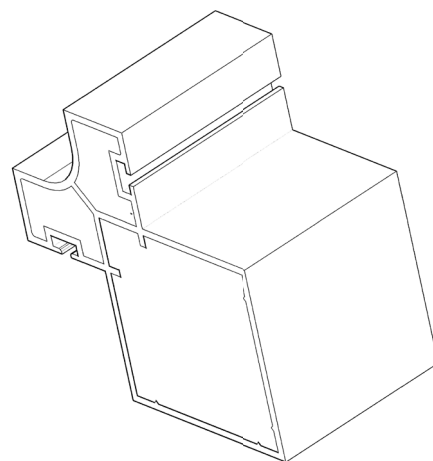
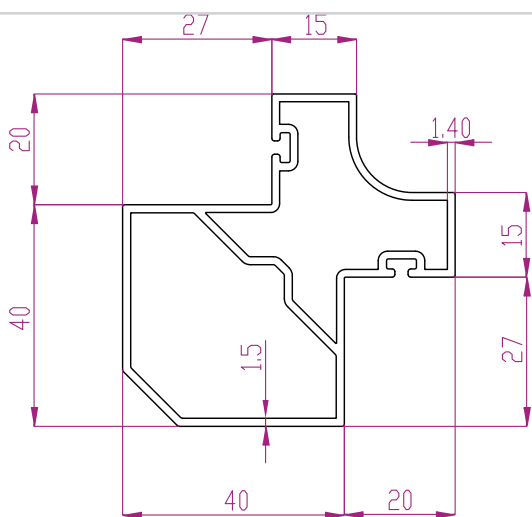

کد پروفیل

جرم هر متر

۱۰۰۰ گرم/متر

جنس

فینیشینگ

آلومینیوم ۶۰۶۳

رنگ- آنودایز

ALUMINIUM AHU FRAME PROFILES SERIES 4

فریم سری ۴ هایژنیک ترمال بریک پنل ۴۰-۲۵ میلی متر

پروفیل سپری ۴ هایژنیک ترمال بریک

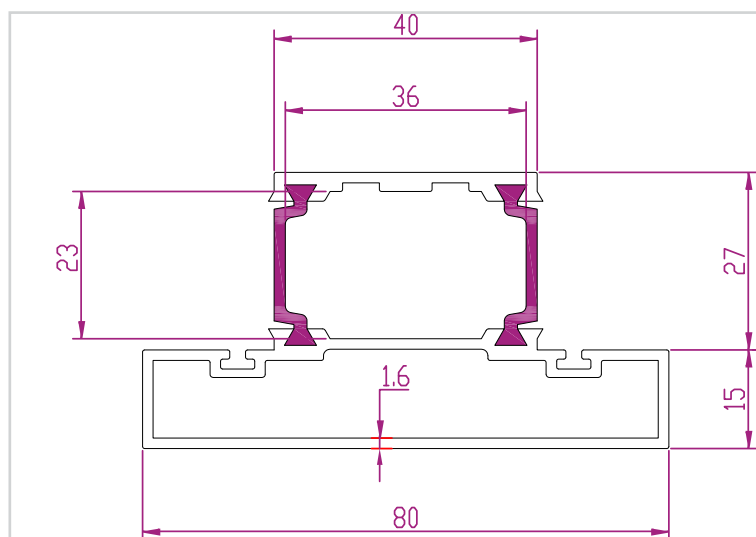
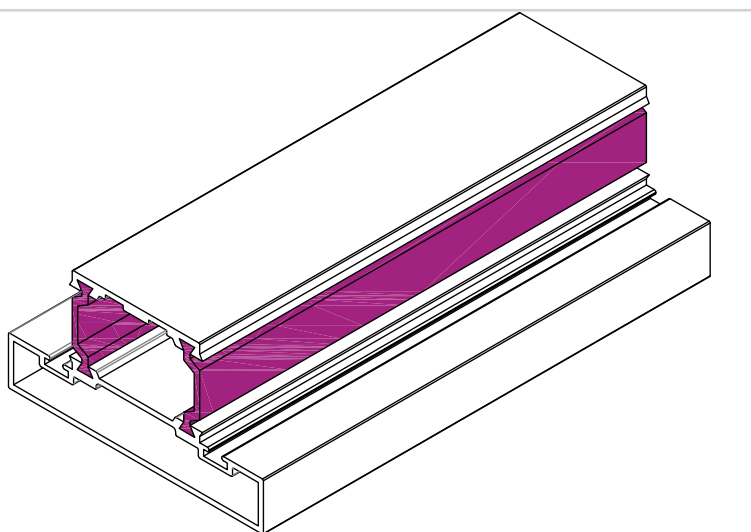

کد پروفیل

جرم هر متر

۱۴۰۰ گرم/متر

جنس

فینیشینگ

آلومینیوم ۶۰۶۳

رنگ- آنودایز

پروفیل ۵ خم ۴ هایژنیک ترمال بریک

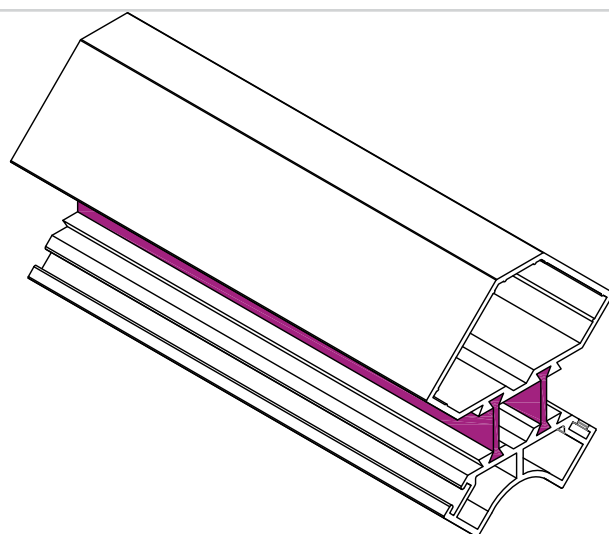
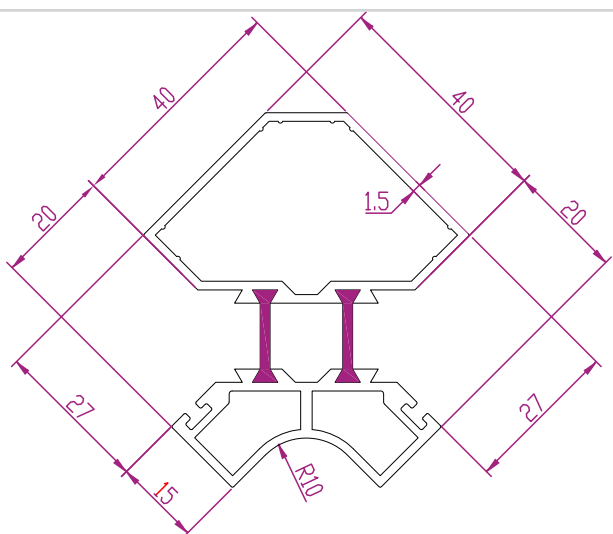

کد پروفیل

جرم هر متر

۱۳۰۰ گرم/متر

جنس

فینیشینگ

آلومینیوم ۶۰۶۳

رنگ- آنودایز

اتصال سپری ۴ الترامید ترمال بریک ای تی

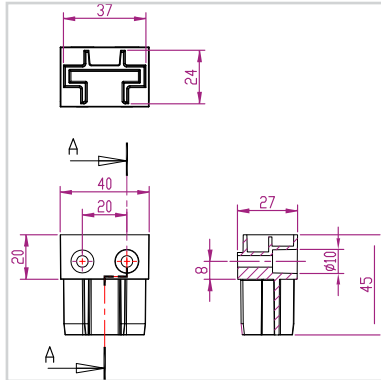
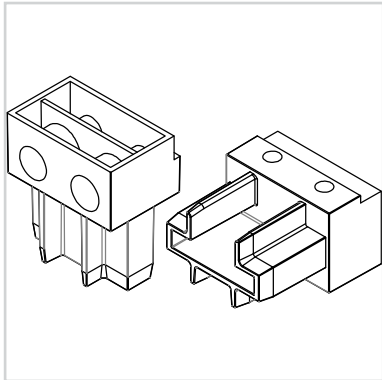

کرنر ۴ الترامید هایژنیک ای تی

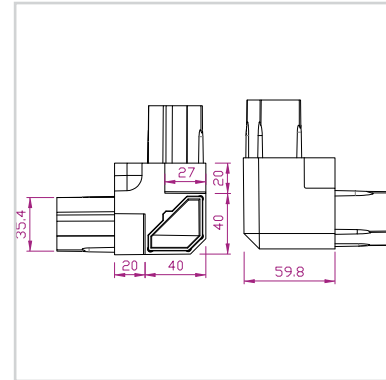
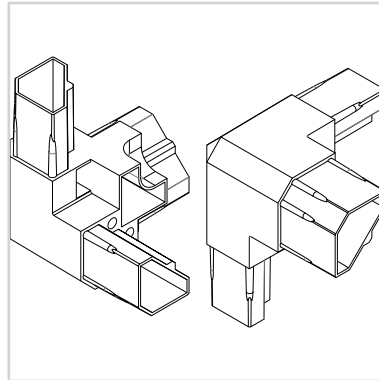

اتصال سپری ۴ آلومینیوم ای تی

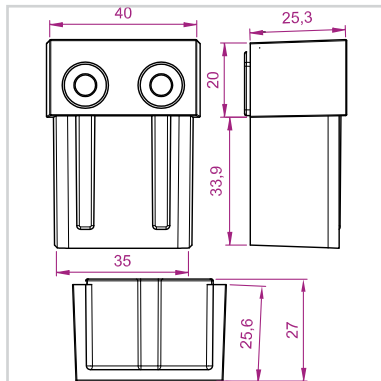
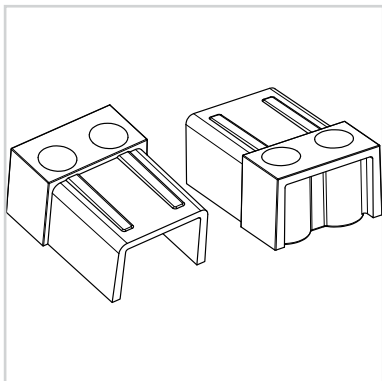

نوار هوا بند دو جزیی

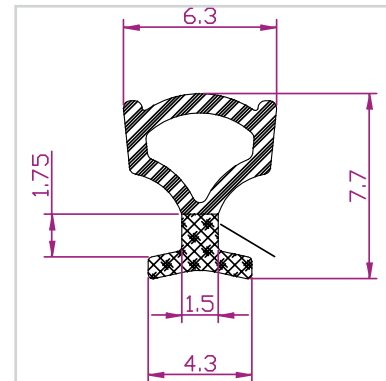
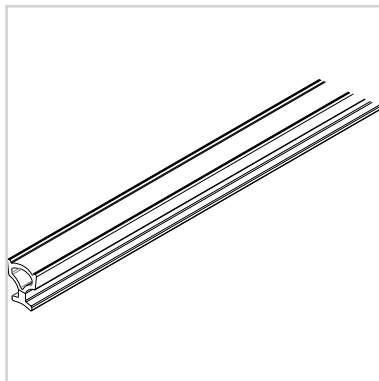

ALUMINIUM AHU FRAME PROFILES SERIES 5

پنل ۲۵ میلی متر

فریم سری ۵ ساده

پروفیل سپری ۵ پشت صاف

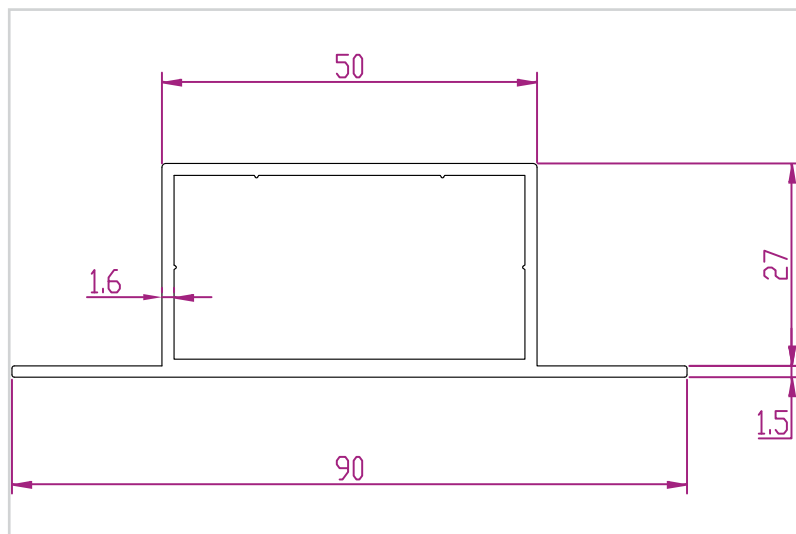
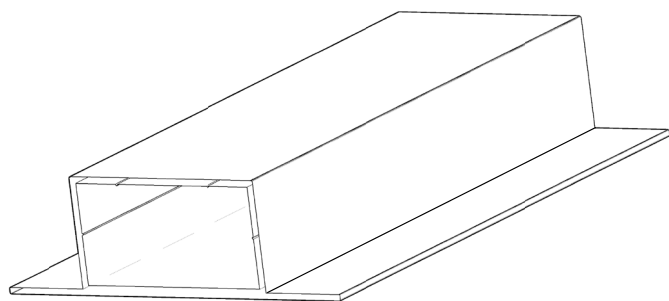

کد پروفیل

جرم هر متر

۹۰۰ گرم / متر

جنس

فینیشینگ

آلومینیوم ۶۰۶۳

رنگ - آنودایز

پروفیل سپری ۵ شیاردار

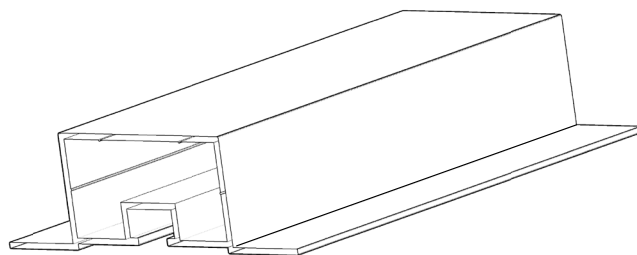
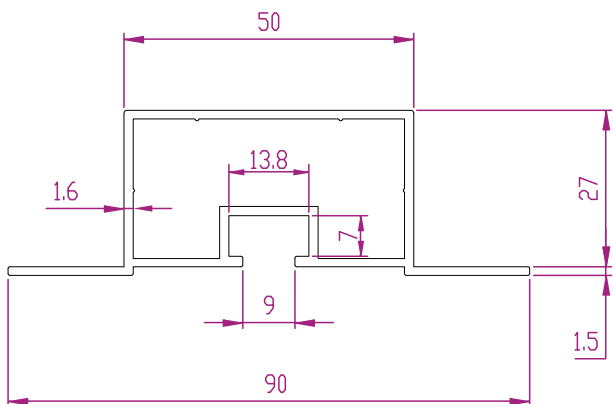

کد پروفیل

جرم هر متر

۹۵۰ گرم / متر

جنس

فینیشینگ

آلومینیوم ۶۰۶۳

رنگ - آنودایز

پروفیل ۵ خم ۵ ساده

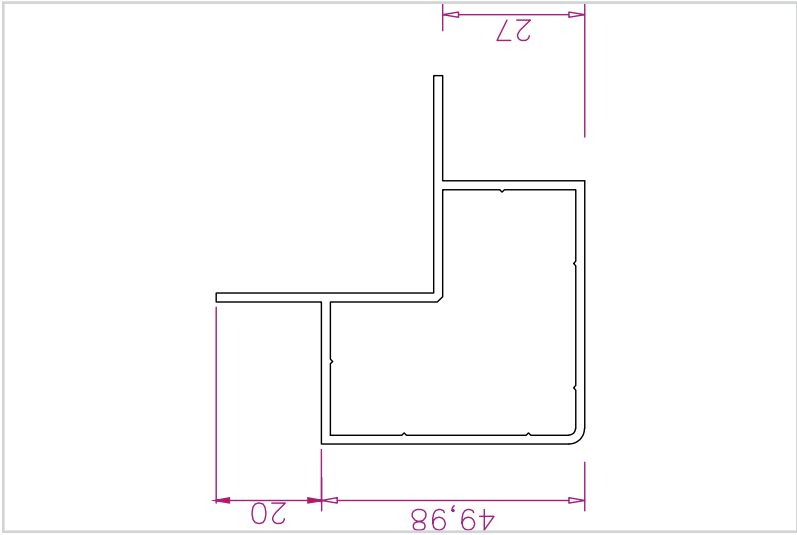
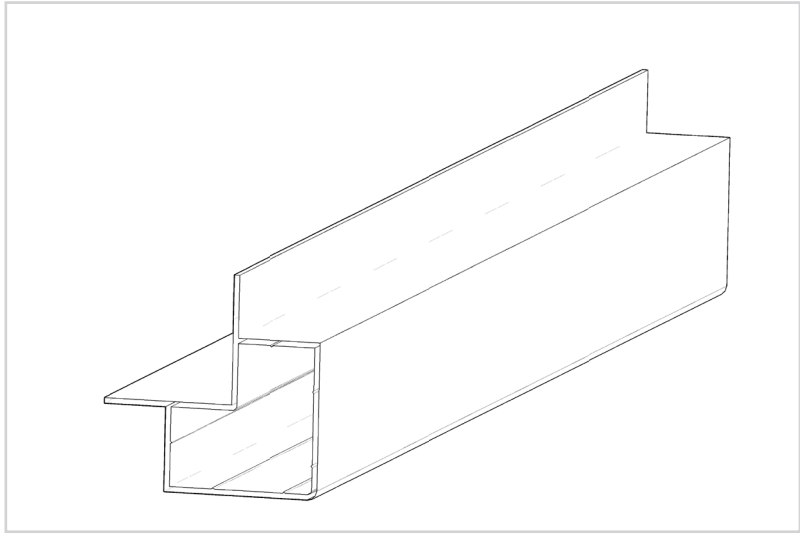

کد پروفیل
جرم هر متر

۹۵۰ گرم / متر

جنس
فینیشینگ

آلومینیوم ۶۰۶۳
رنگ - آنودایز

کرنر ۵ الترامید ای تی

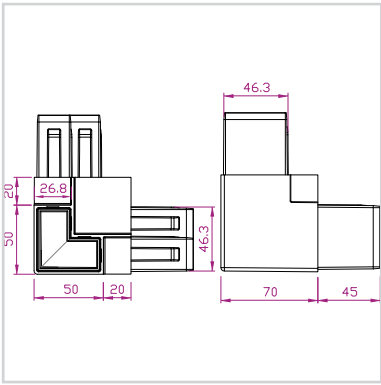
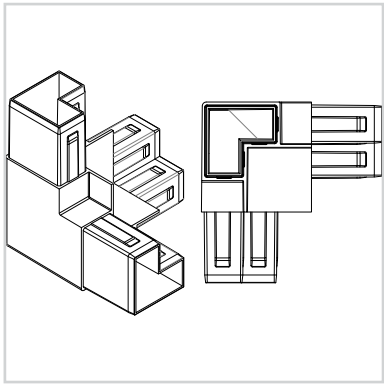

کرنر ۵ آلومینیومی

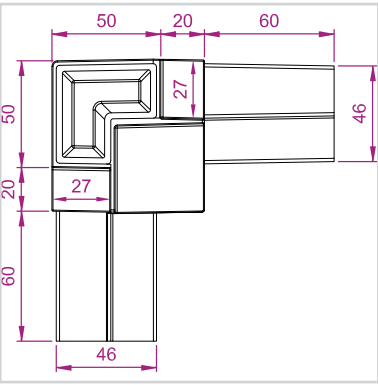
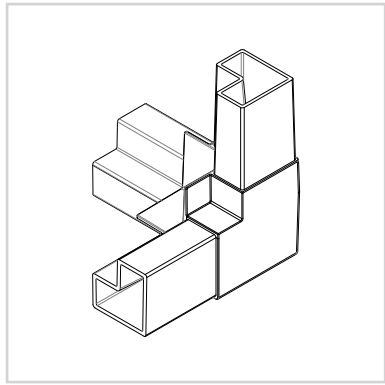

اتصال سپری ۵ الترامید ای تی

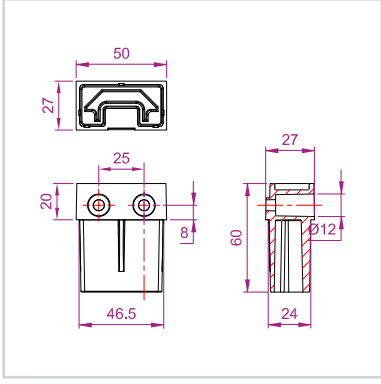
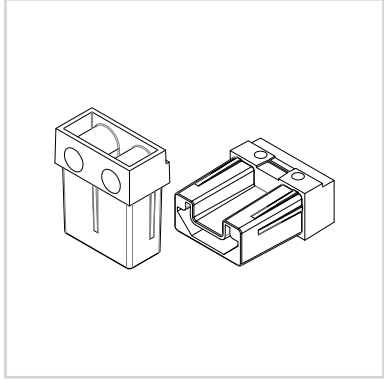

اتصال سپری ۵ آلومینیومی

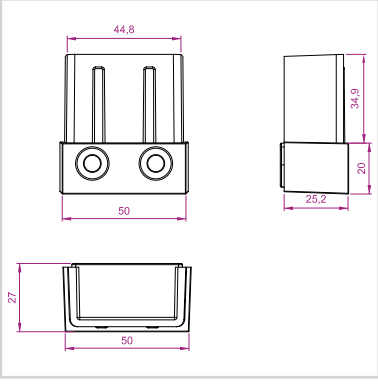
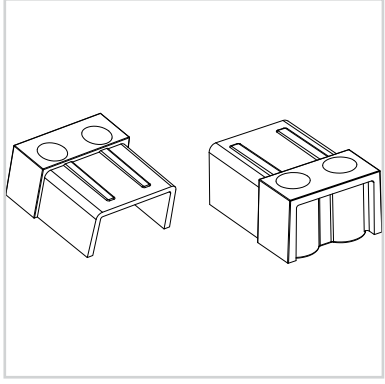

ALUMINIUM AHU FRAME PROFILES SERIES 5

پنل ۲۵ میلی متر

فریم سری ۵ نوار خوار

پروفیل سپری ۵ پشت صاف نوار خوار

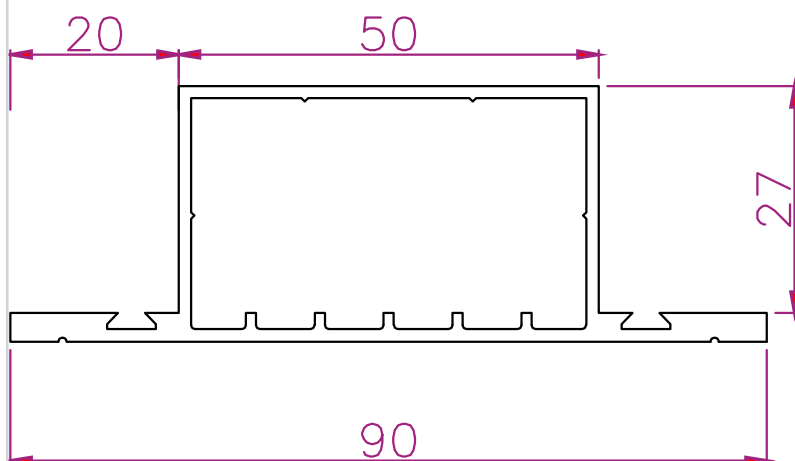
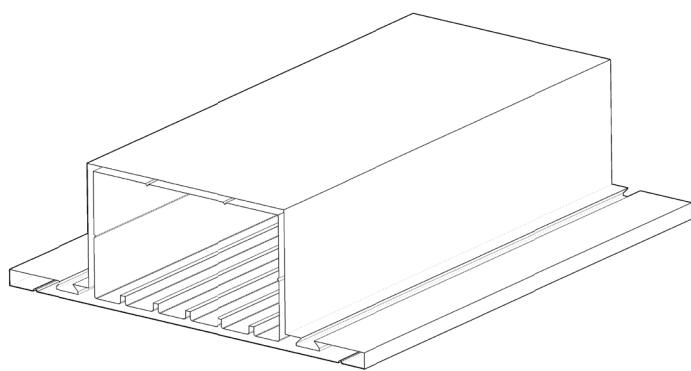

کد پروفیل

جرم هر متر

۱۰۸۰ گرم/متر

جنس

فینیشینگ

آلومینیوم ۶۰۶۳

رنگ- آنودایز

پروفیل سپری ۵ شیاردار نوار خوار

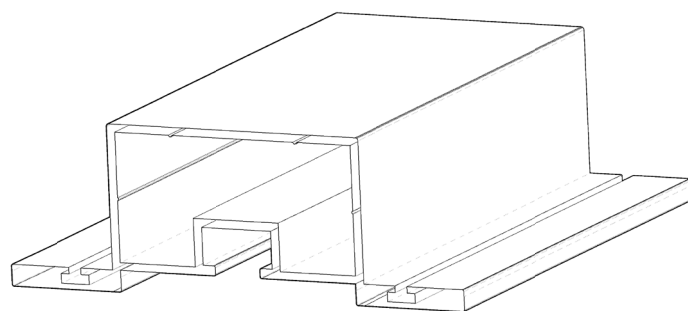
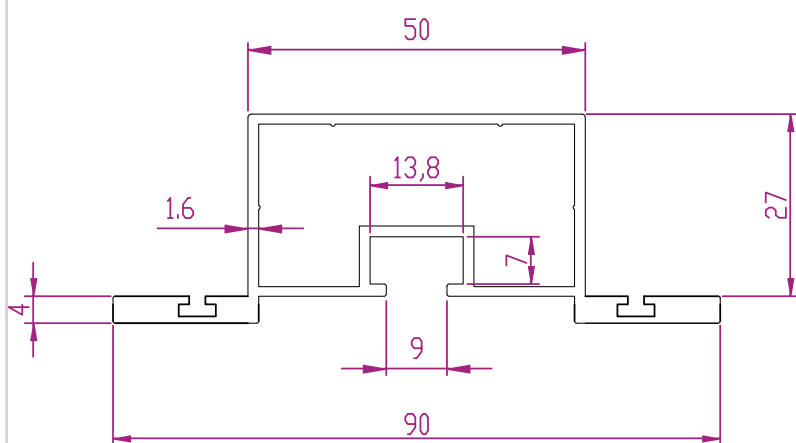

کد پروفیل

جرم هر متر

۱۰۰۰ گرم/متر

جنس

فینیشینگ

آلومینیوم ۶۰۶۳

رنگ- آنودایز

پروفیل ۵ خم ۵ نوار خوار

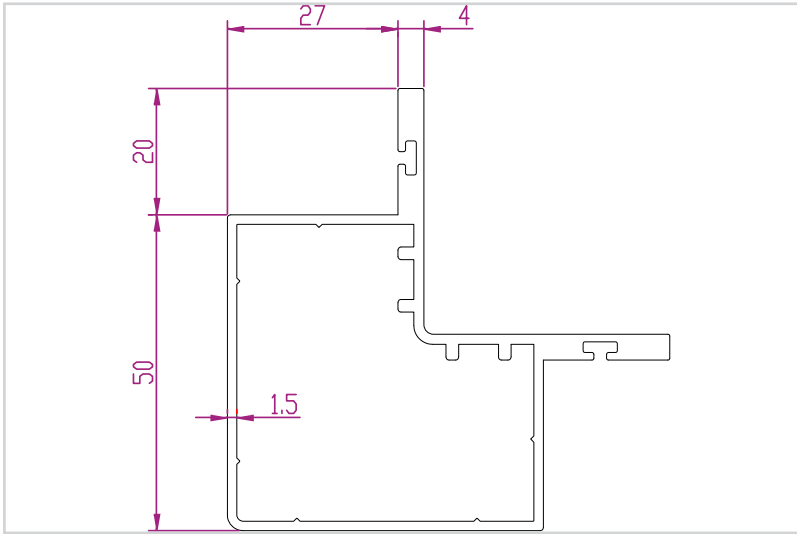
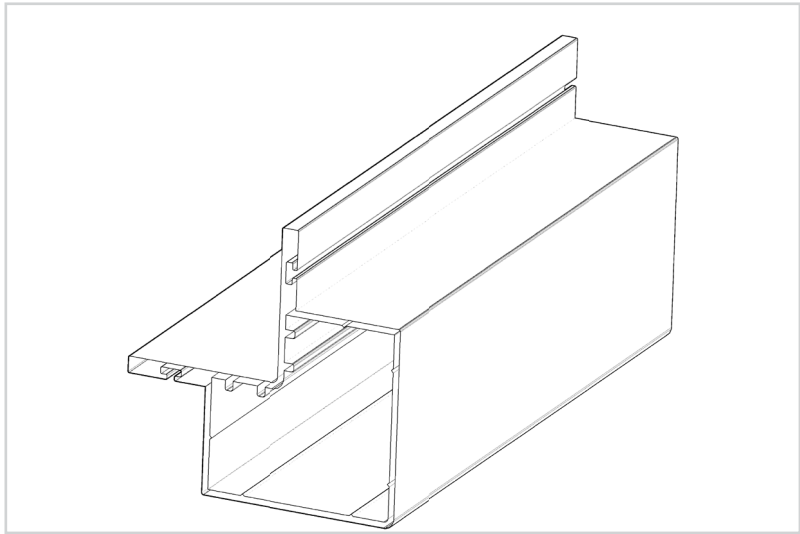

کد پروفیل
جرم هر متر

۱۲۰۰ گرم/متر

جنس
فینیشینگ

آلومینیوم ۶۰۶۳
رنگ- آنودایز

کرنر ۵ الترامید ای تی

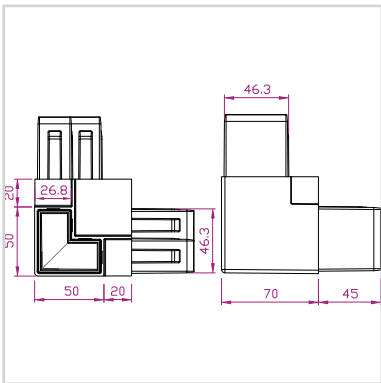
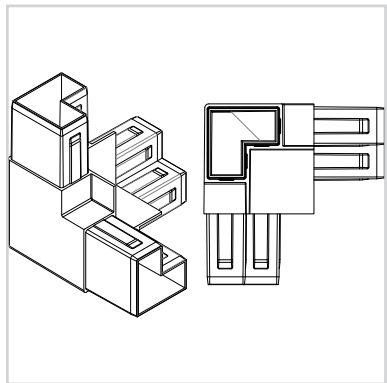

کرنر ۵ آلومینیومی

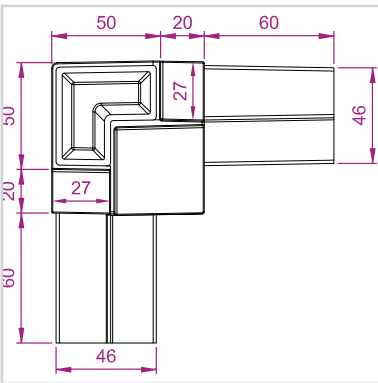
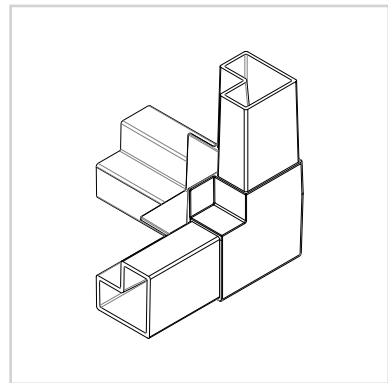

اتصال سپری ۵ الترامید ای تی

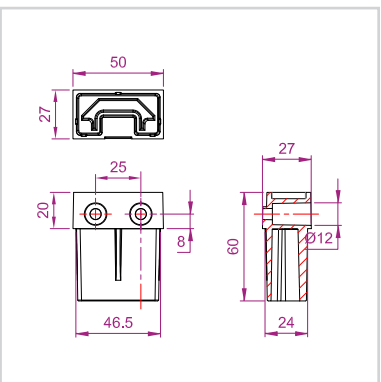
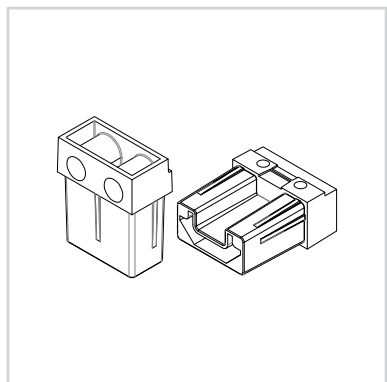

اتصال سپری ۵ آلومینیومی

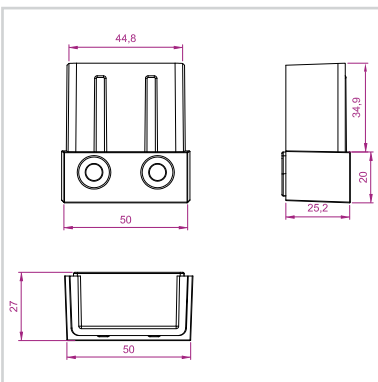
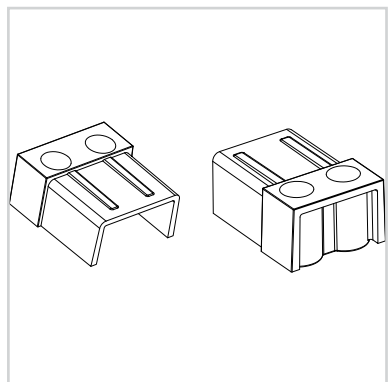

ALUMINIUM AHU FRAME PROFILES SERIES 5

پنل ۴۵ میلی متر

فریم سری ۵ هایزنیک

پروفیل سپری ۵ پشت صاف نوار خور

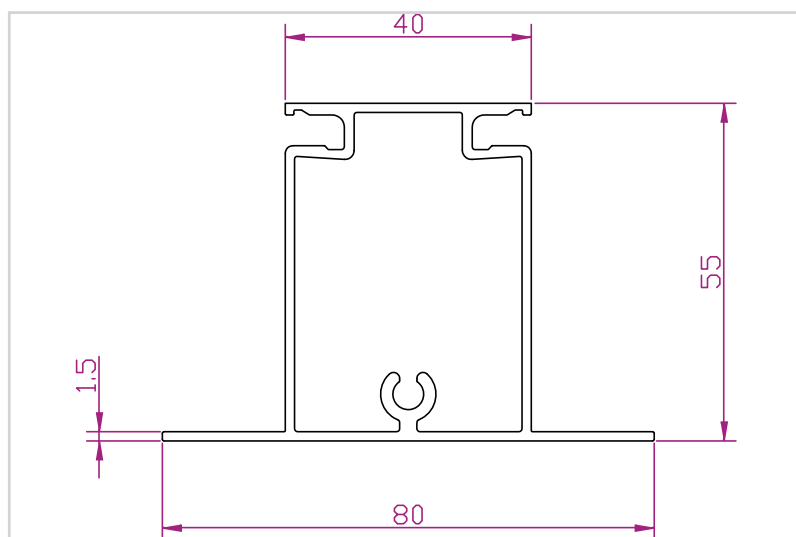
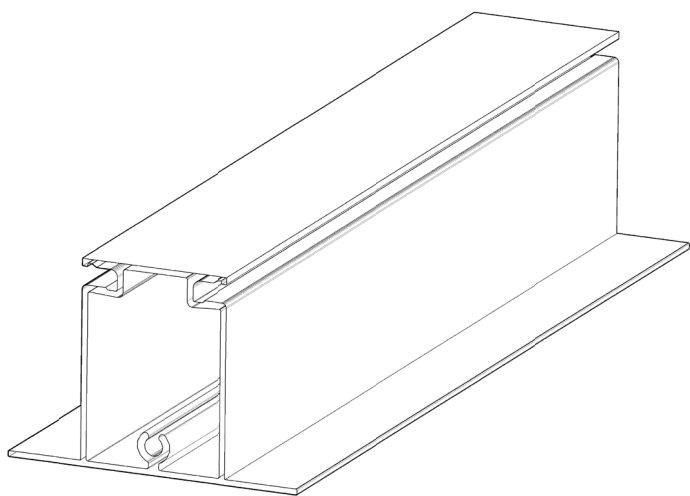

کد پروفیل

جرم هر متر

۱۱۰۰ گرم/متر

جنس

فینیشینگ

آلومینیوم ۶۰۶۳

رنگ - آنودایز

پروفیل سپری ۵ شیاردار نوار خور

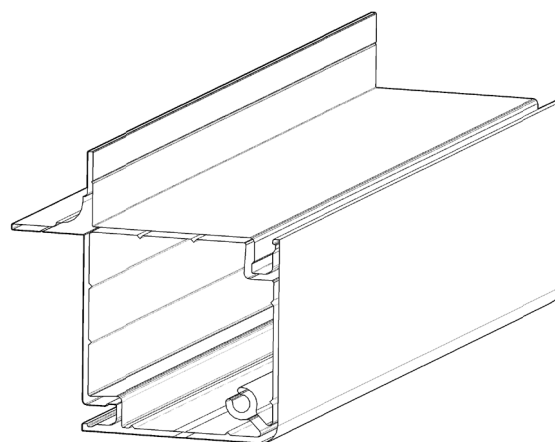
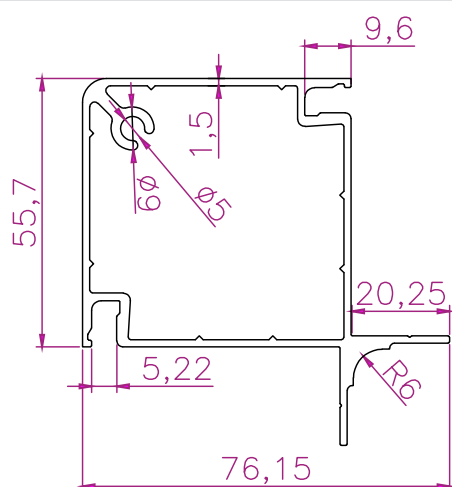

کد پروفیل

جرم هر متر

۱۰۰۰ گرم/متر

جنس

فینیشینگ

آلومینیوم ۶۰۶۳

رنگ - آنودایز

پروفیل پنل بند هایژنیک

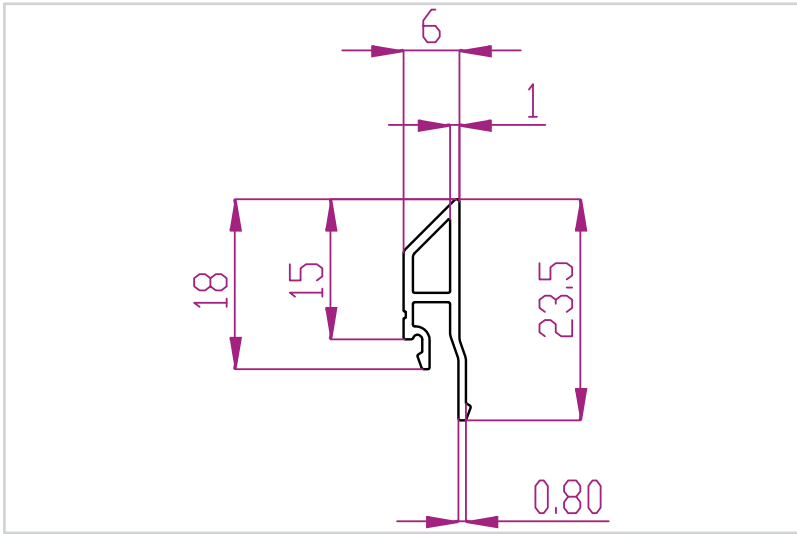
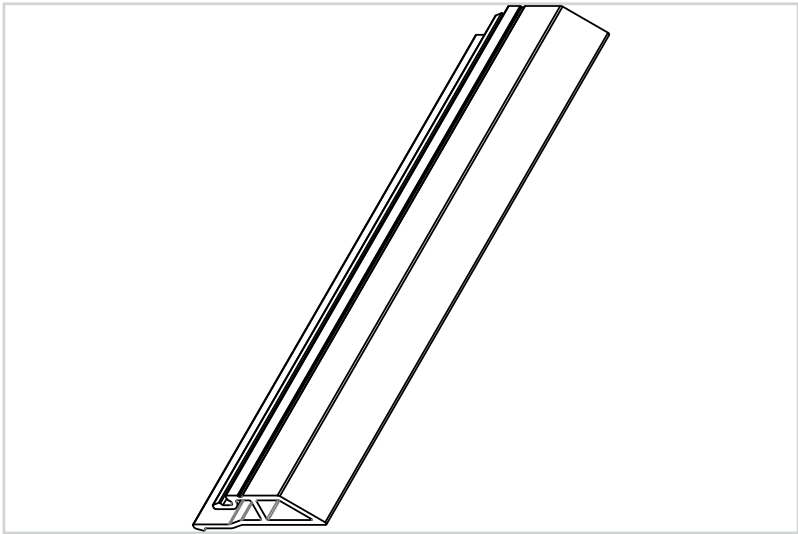

کد پروفیل
جرم هر متر

۱۵۰ گرم/متر

جنس
فینیشینگ

آلومینیوم ۶۰۶۳
رنگ- آنودایز

اتصال سپری ۵ الترامید هایژنیک

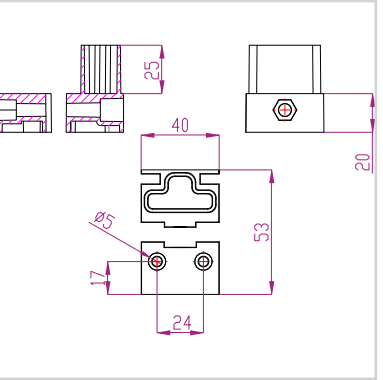
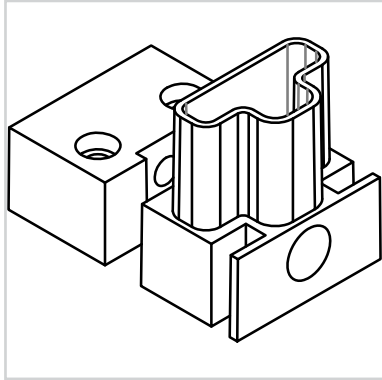

کرنر ۵ هایژنیک ای تی

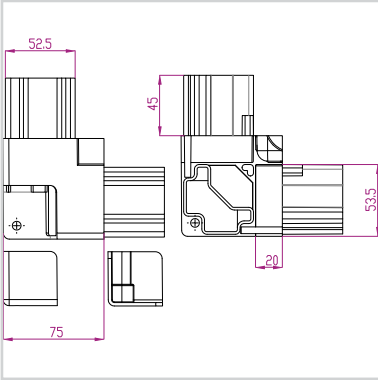
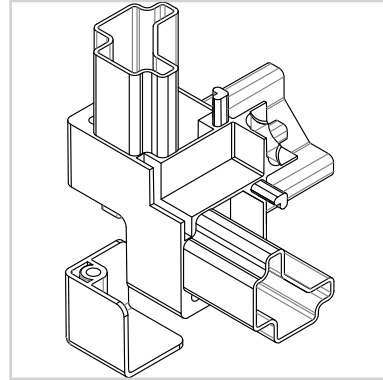

نوار هوا بند هایژنیک ای تی

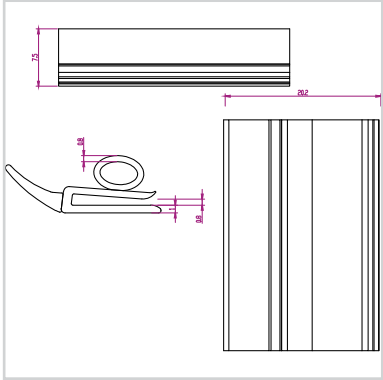
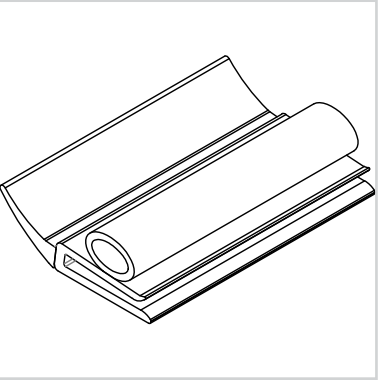

ALUMINIUM AHU FRAME PROFILES SERIES 5

فریم سری ۵ هایژنیک ترمال بریک پنل ۴۵ میلی متر

پروفیل سری ۵ هایژنیک ترمال بریک

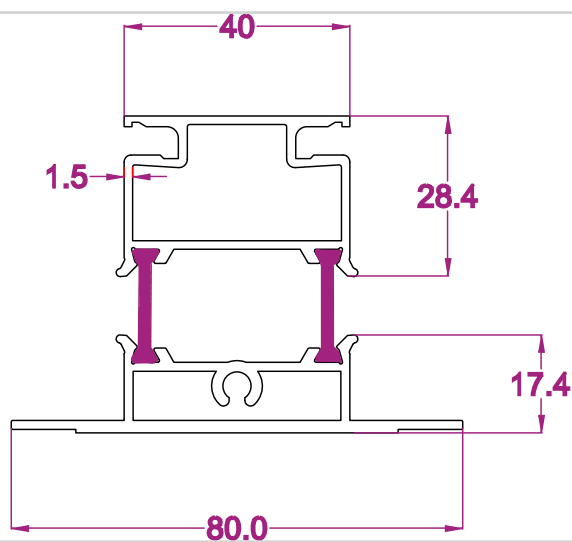
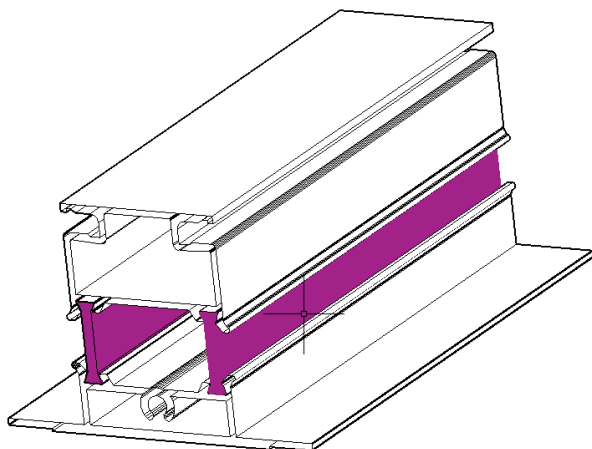

کد پروفیل

جرم هر متر

۱۶۵۰ گرم/متر

جنس

فینیشینگ

آلومینیوم ۶۰۶۳

رنگ- آنودایز

پروفیل ۵ خم ۵ هایژنیک ترمال بریک

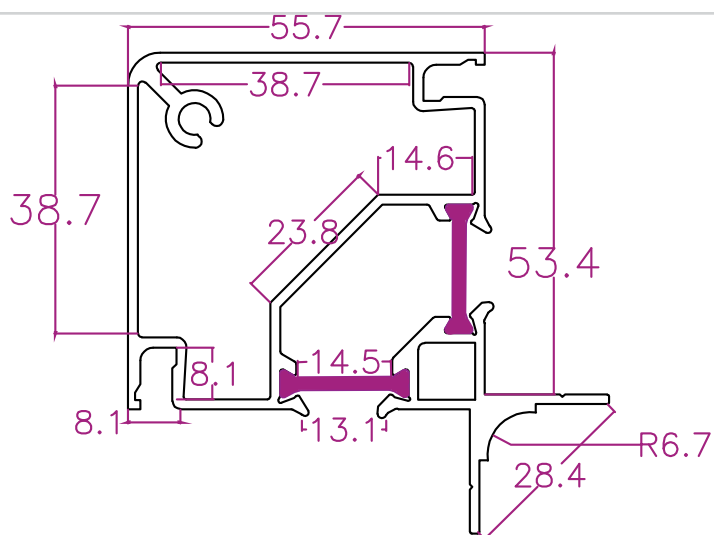

کد پروفیل

جرم هر متر

۱۹۵۰ گرم/متر

جنس

فینیشینگ

آلومینیوم ۶۰۶۳

رنگ- آنودایز

پروفیل پنل بند هایژنیک

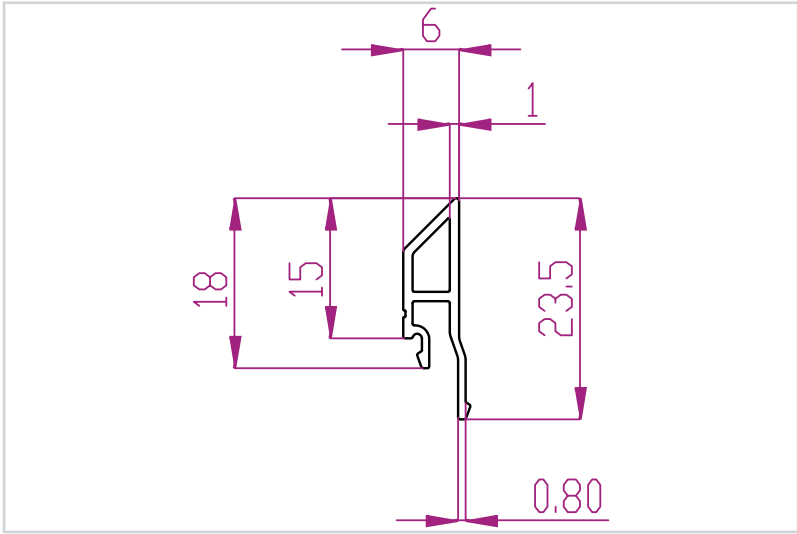
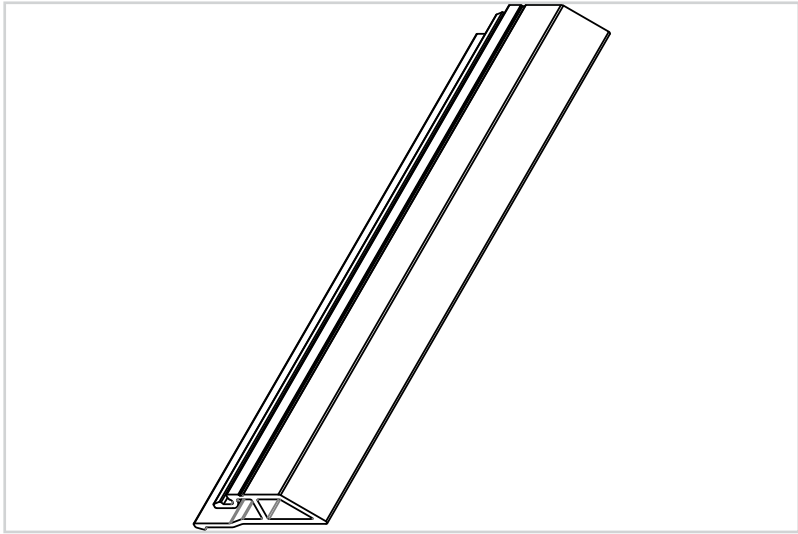

| |
|------------|
| کد پروفیل |
| جرم هر متر |

| |
|---------------|
| ۱۵۰ گرم / متر |
|---------------|

| |
|----------|
| جنس |
| فینیشینگ |

| |
|----------------|
| آلومینیوم ۶۰۶۳ |
| رنگ - آنودایز |

اتصال سپری ۵ الترامید هایژنیک

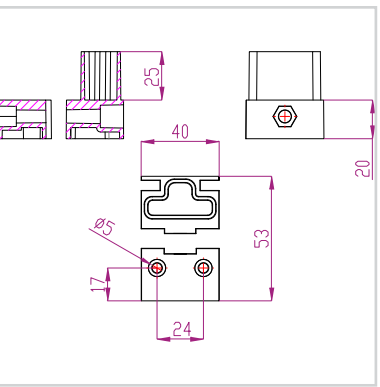
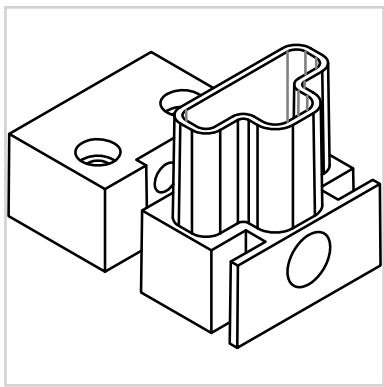

کرنر ۵ هایژنیک ای تی

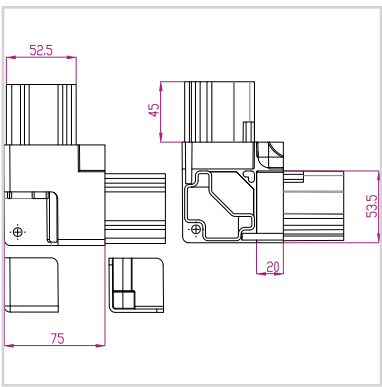
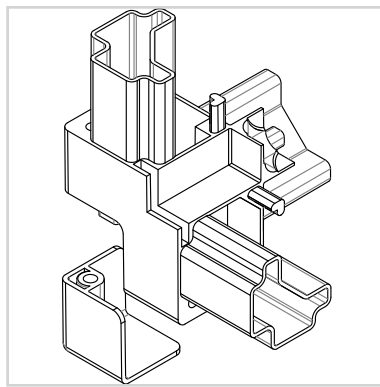

نوار هوا بند هایژنیک ای تی

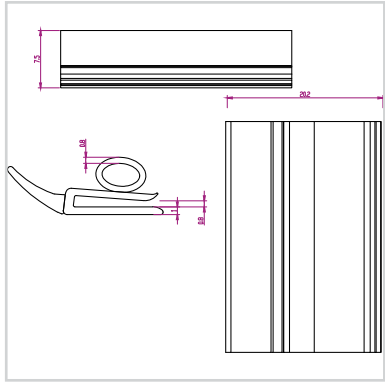
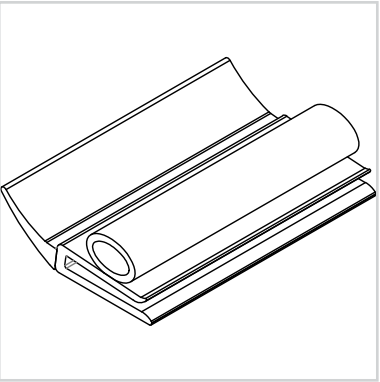

ALUMINIUM AHU FRAME PROFILES SERIES 7

فریم سری ۷ ساده پنل ۵۰ میلی متر

پروفیل سپری ۷ ساده

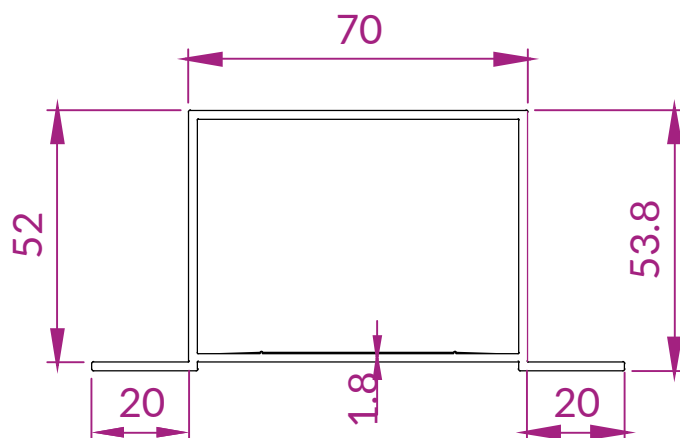
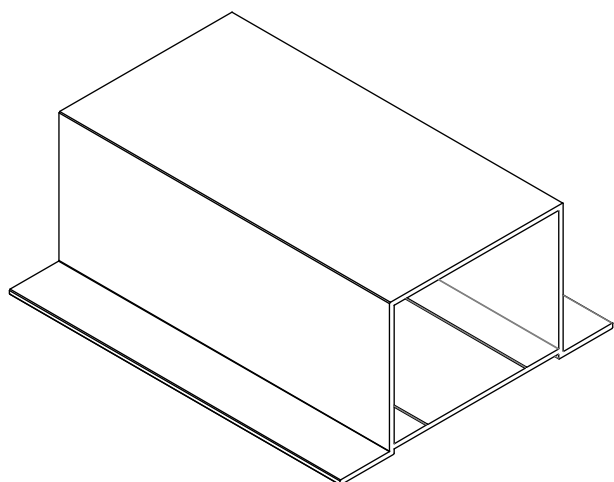

کد پروفیل

جرم هر متر

۱۴۲۰ گرم/متر

جنس

فینیشینگ

آلومینیوم ۶۰۶۳

رنگ- آنودایز

پروفیل ۵ خم ۷ ساده

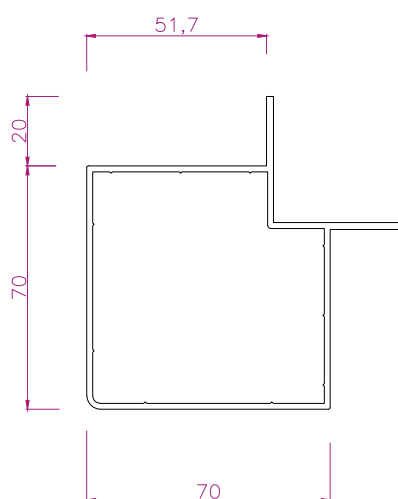

کد پروفیل

جرم هر متر

۱۶۷۰ گرم/متر

جنس

فینیشینگ

آلومینیوم ۶۰۶۳

رنگ- آنودایز

اتصال سپری ۷ الترامید

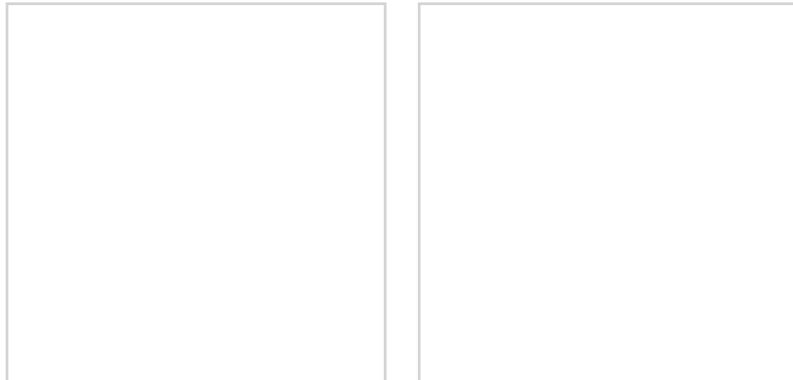

گرنر ۷ الترامید

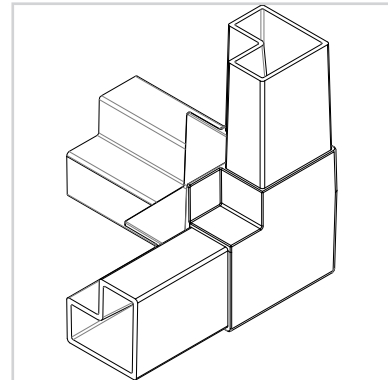



02

ALUMINIUM AIR WASHER PROFILES

پروفیل های آلومینیومی
فریم ایرواشر



ALUMINIUM AIR WASHER FRAME PROFILES

فریم ایرواشر

پروفیل قطره گیر

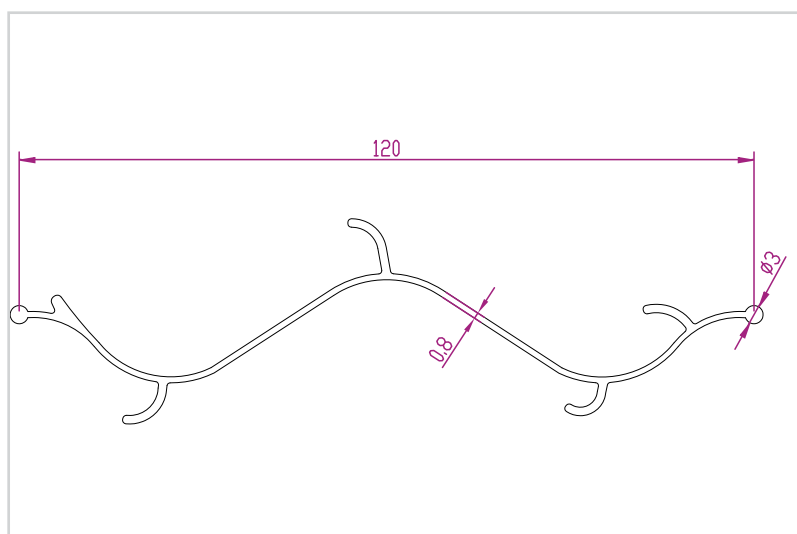
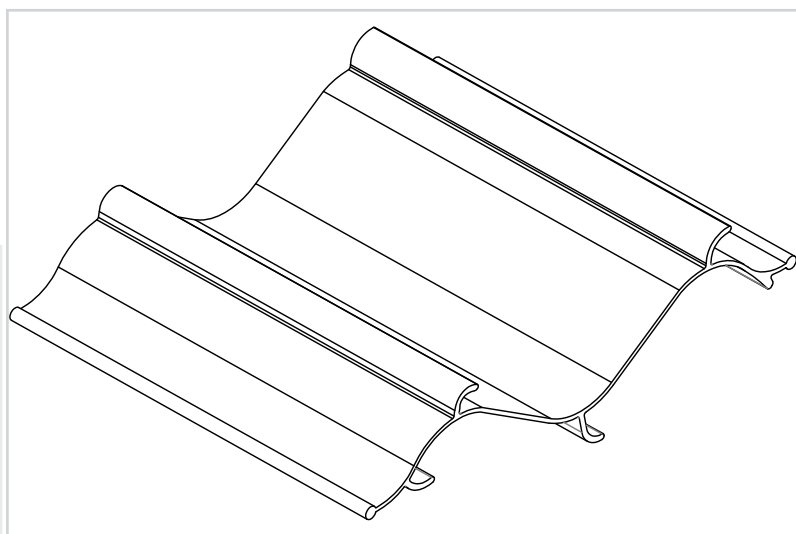

کد پروفیل

جرم هر متر

۶۳۰ گرم / متر

جنس

فینیشینگ

آلومینیوم ۶۰۶۳

رنگ - آنودایز

شانه قطره گیر گام ۲۵ ای تی

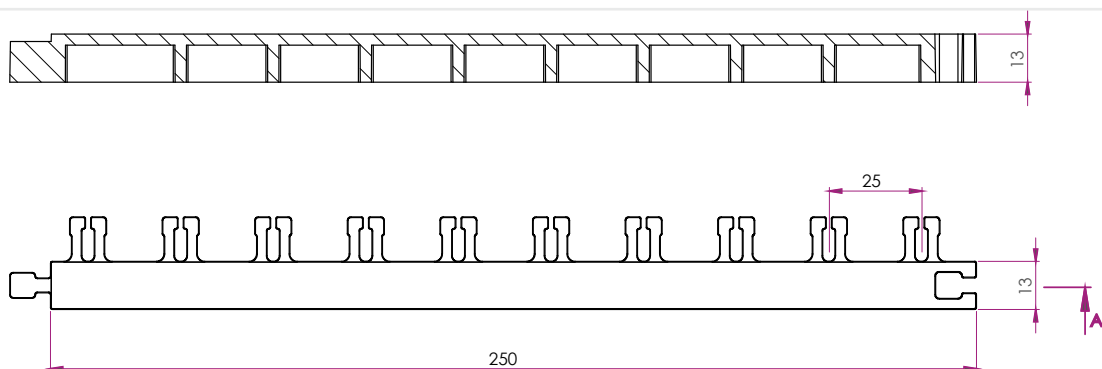
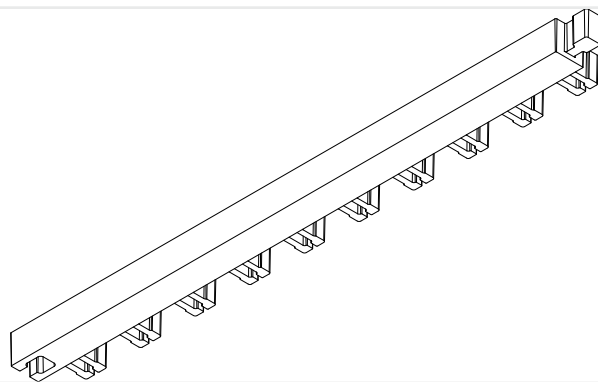

نازل طرح رخلر

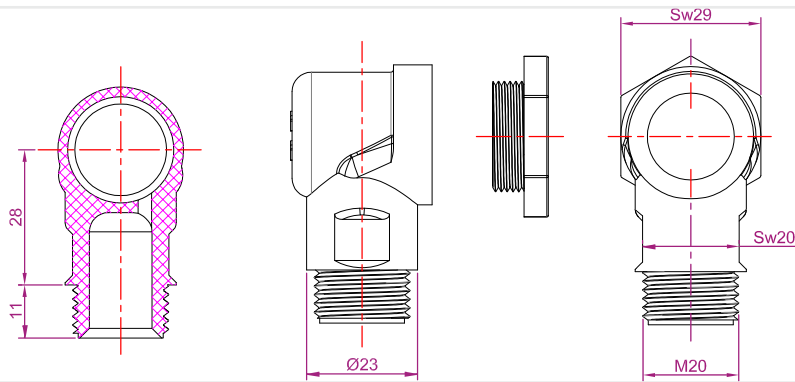
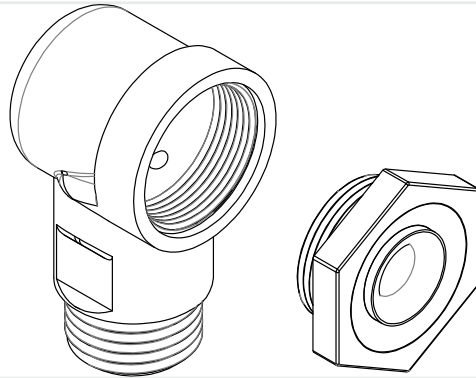

نازل طرح بیل

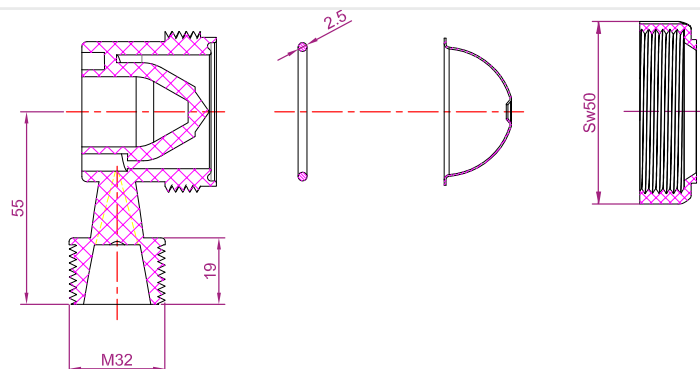
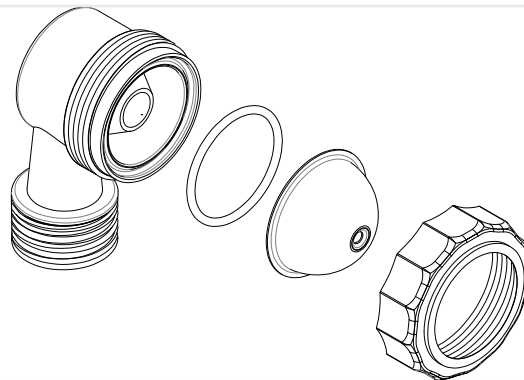

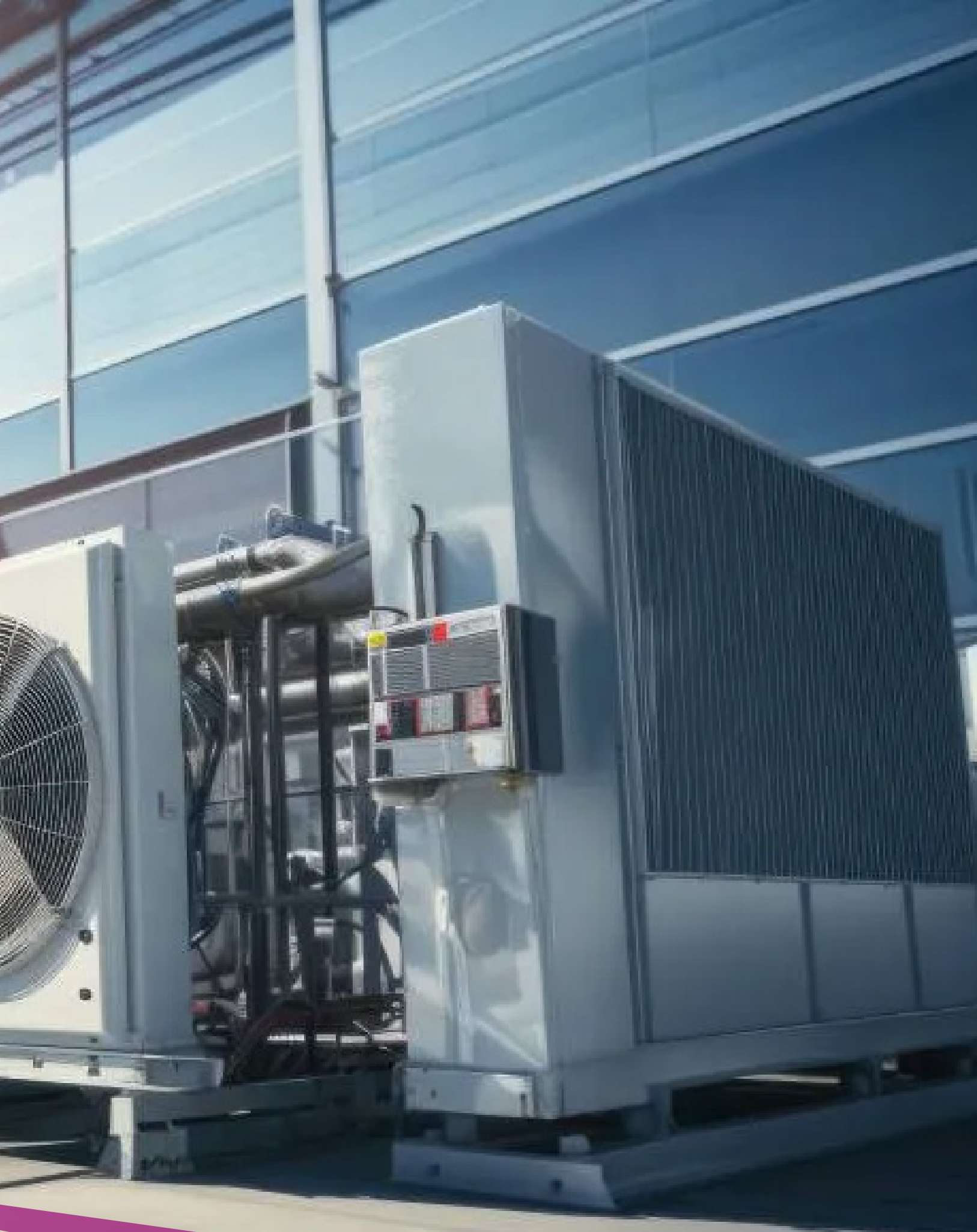

03

ALUMINIUM RAIL PROFILES

پروفیل های آلومینیومی
ریل پایه موتور

پروفیل های فریم پایه موتور

پروفیل های ریل پایه موتور

کوچک

متوسط

بزرگ

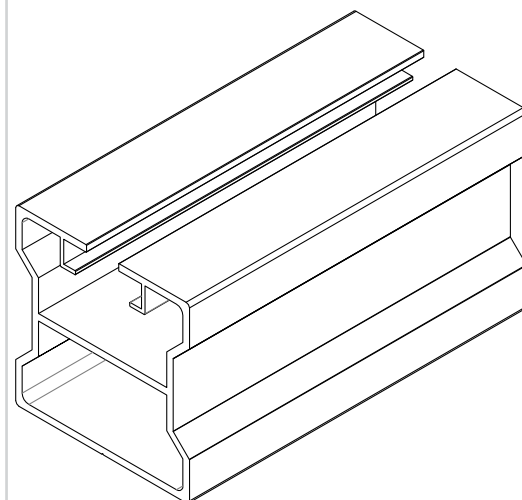
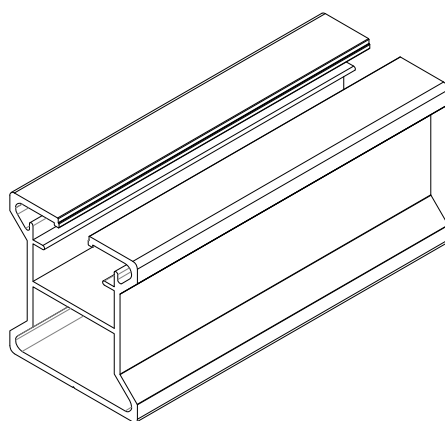
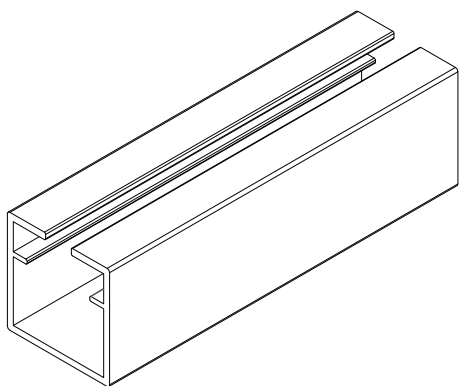

کد پروفیل

کد پروفیل

کد پروفیل

جرم هر متر

جرم هر متر

جرم هر متر

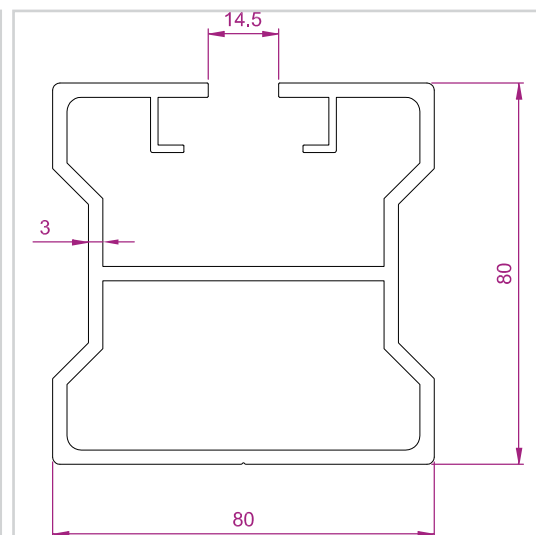
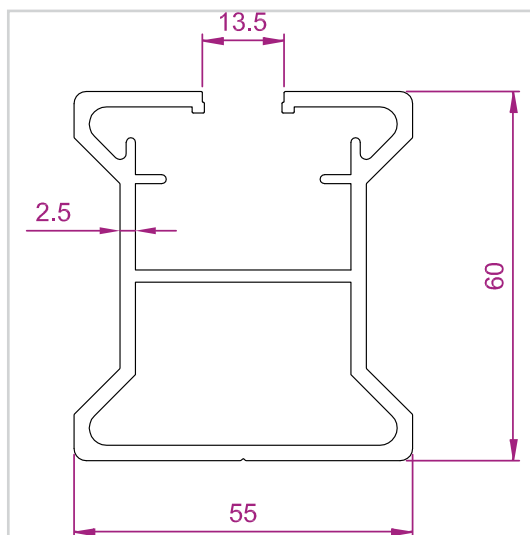
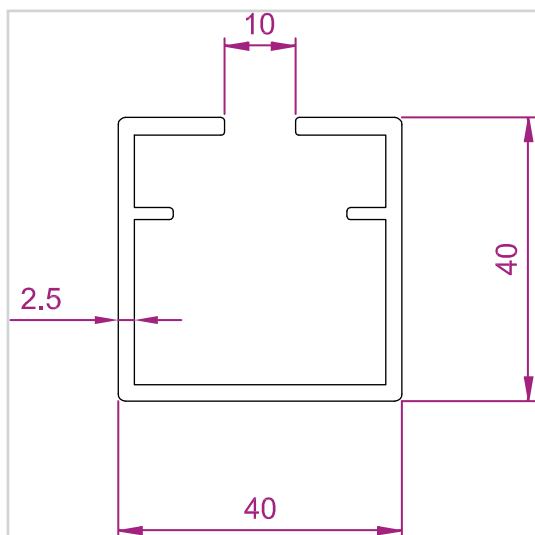



04

ALUMINIUM DAMPER PROFILES

پروفیل های آلومینیومی
دَمپر

پروفیل های دمپر

پروفیل پره دمپر

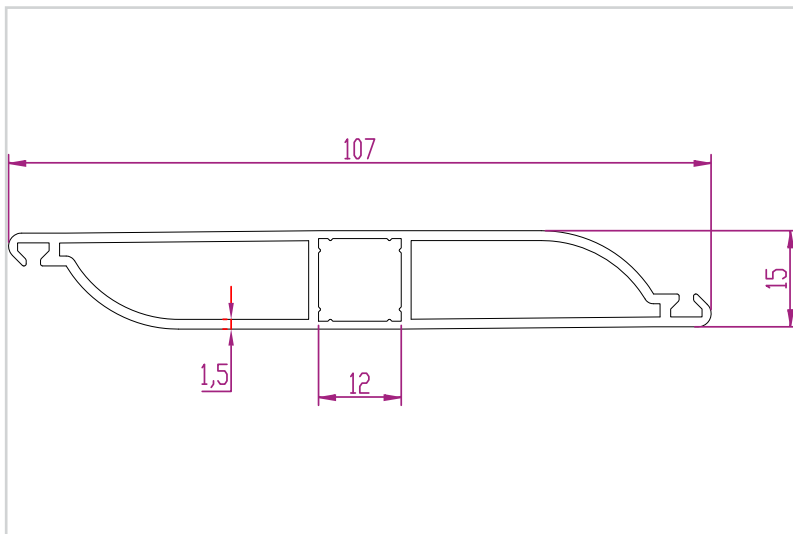
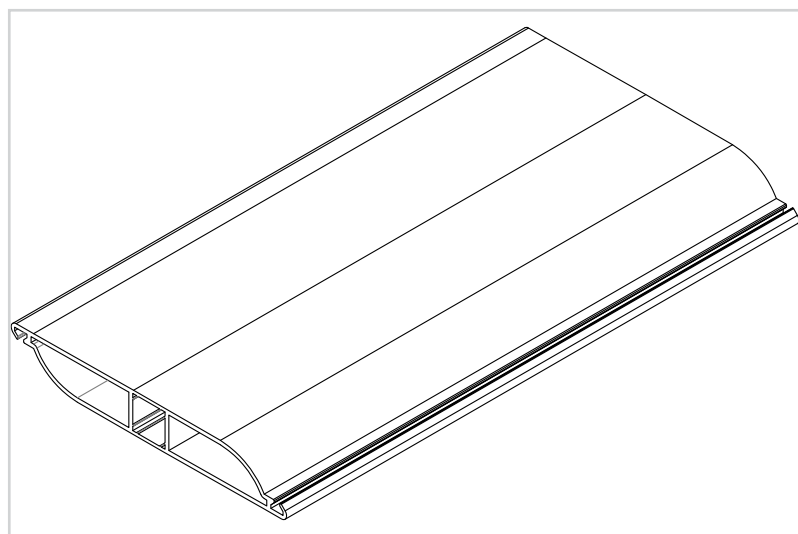

کد پروفیل

جرم هر متر

۹۵۰ گرم / متر

جنس

فینیشینگ

آلومینیوم ۶۰۶۳

رنگ - آنودایز

پروفیل هواساز بغل دمپر

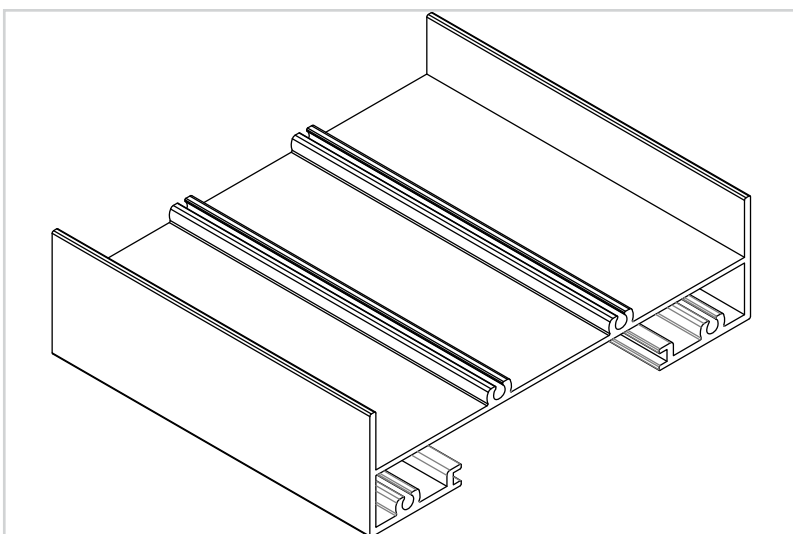
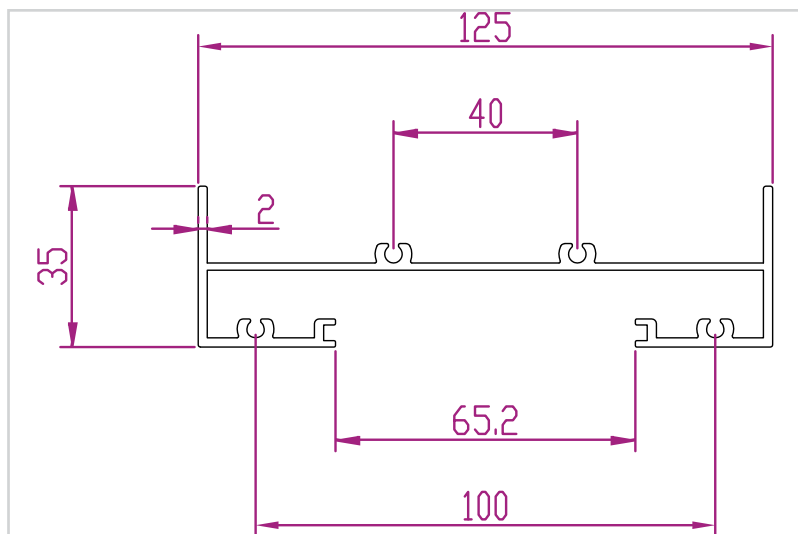

کد پروفیل

جرم هر متر

۱۴۵۰ گرم / متر

جنس

فینیشینگ

آلومینیوم ۶۰۶۳

رنگ - آنودایز

پروفیل هواساز ستون دمپر

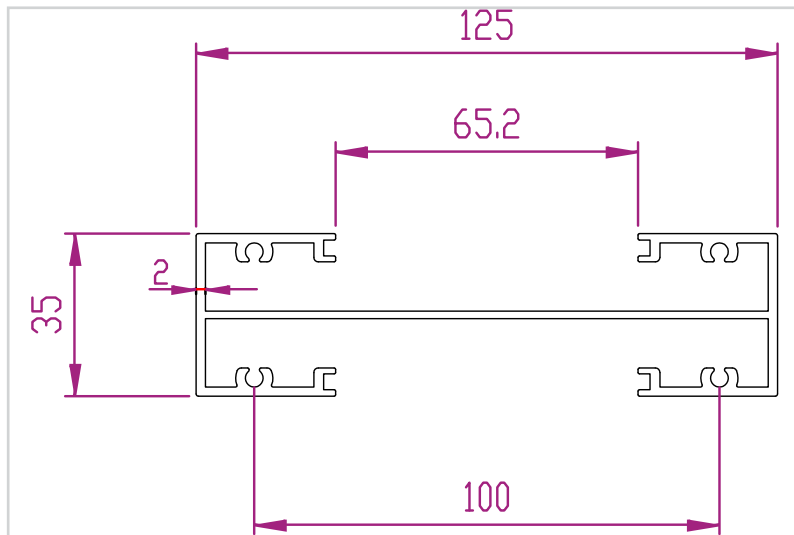
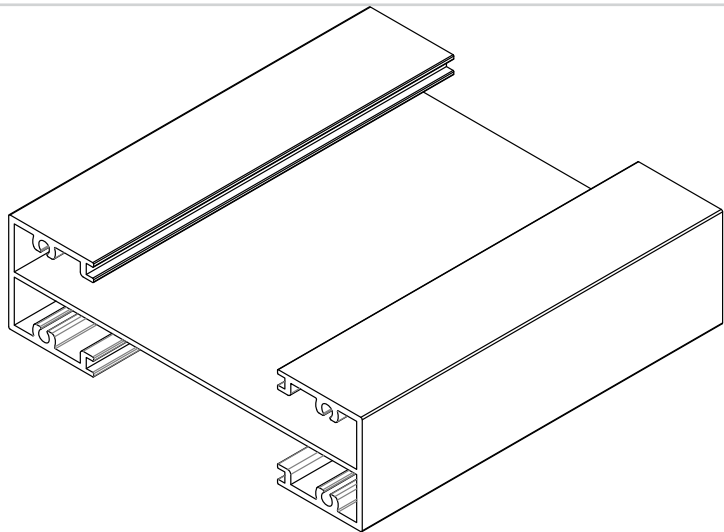

کد پروفیل

جرم هر متر

۱۸۰۰ گرم / متر

جنس

فینیشینگ

آلومینیوم ۶۰۶۳

رنگ - آنودایز

پروفیل هواساز کفی دمپر

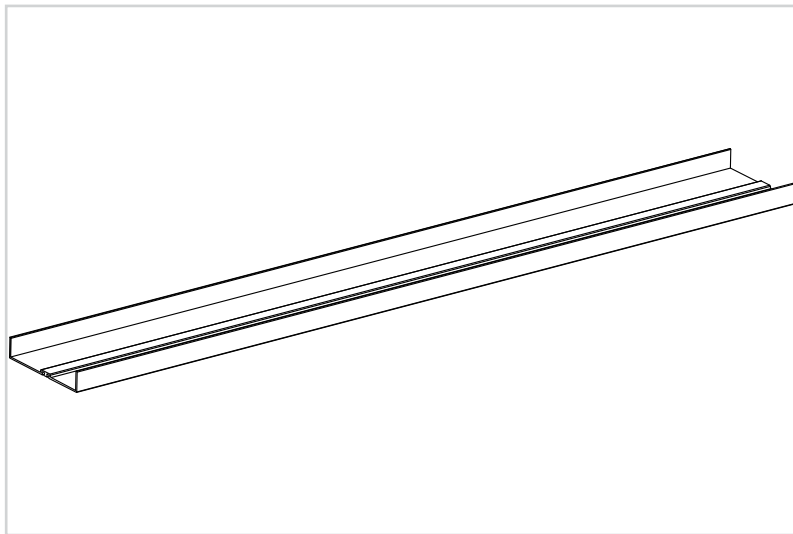
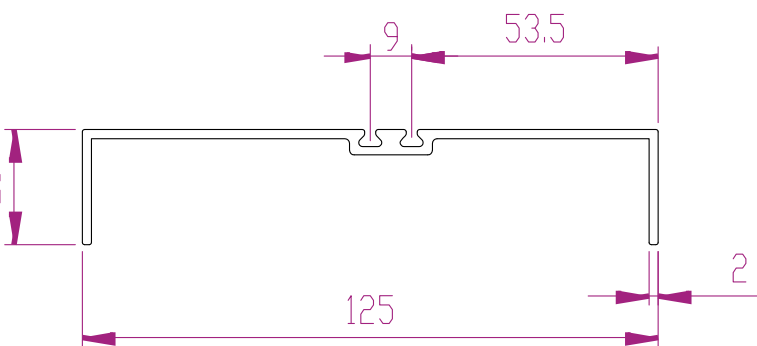

کد پروفیل

جرم هر متر

۹۲۰ گرم / متر

جنس

فینیشینگ

آلومینیوم ۶۰۶۳

رنگ - آنودایز

کشویی چپ و راست ای

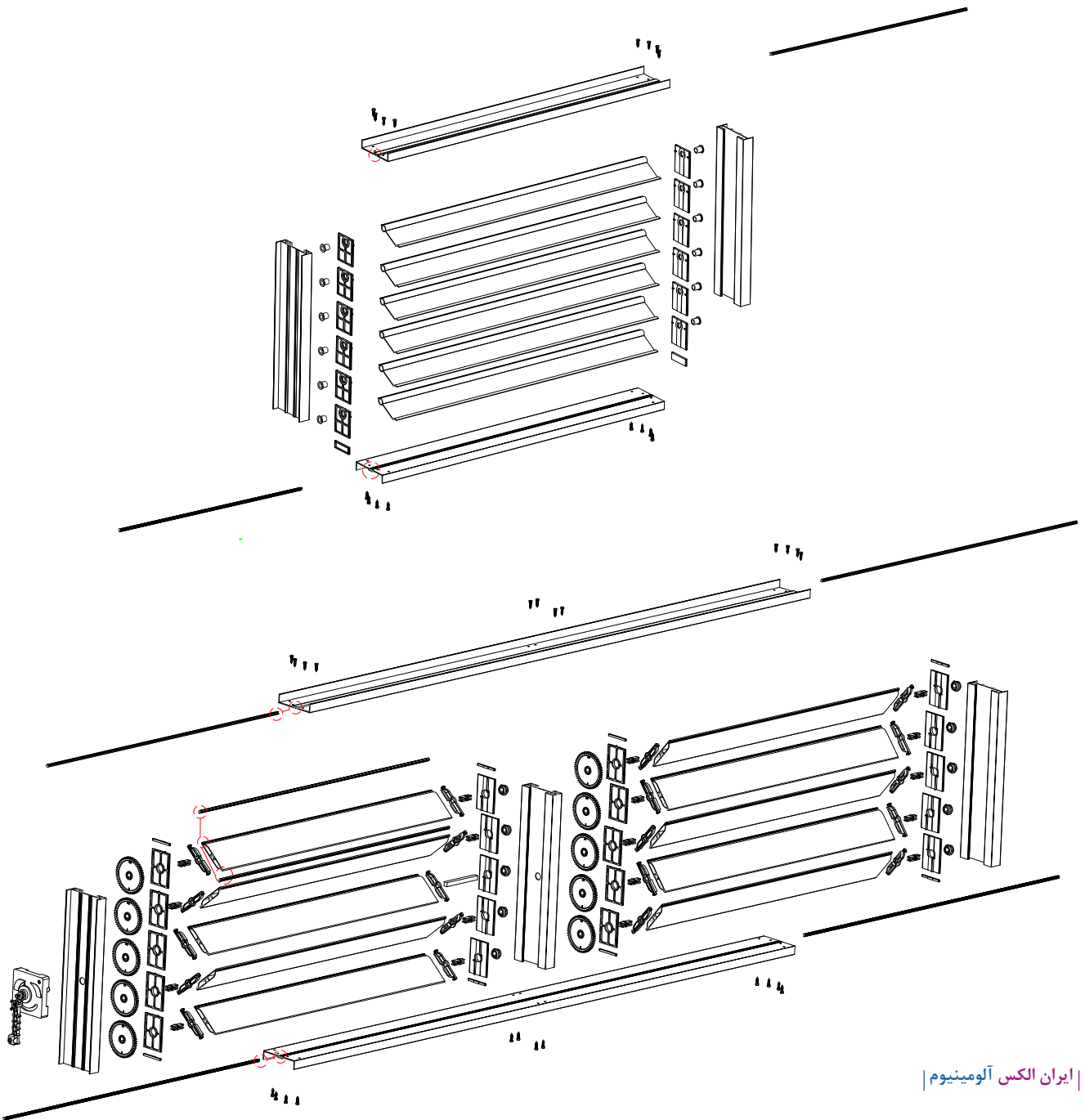
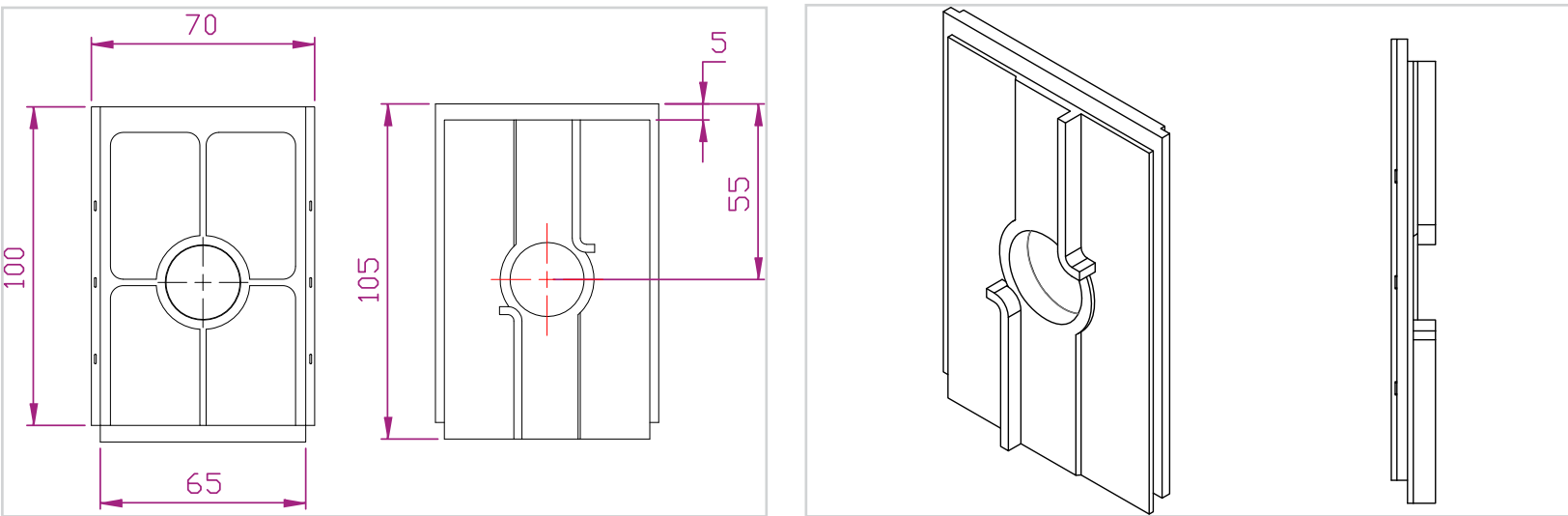



ایران الکس آلومینیوم

IRAN ALEX Aluminium



با توجه به اینکه این برند ثبت شده و دارای مالکیت حقوقی می‌باشد، کلیه حقوق این کاتالوگ و برچسب محصولات متعلق به شرکت ایران الکس آلومینیوم می‌باشد و استفاده غیر مجاز از طرح و محتوای آن پیگرد قانونی دارد.



Zarin Profile Bahman
Industrial Group

کارخانه: تهران، شهرک صنعتی شمس آباد، بلوار نگارستان، خیابان آبان، کوچه آبان یکم،
پلاک ۲۶۰، گروه تولیدی صنعتی زرین پروفیل بهمن
تلفن: ۰۵ ۵۶ ۲۳ ۱۴ (۰۲۱) تلفکس: ۰۴ ۵۶ ۲۳ ۱۴ (۰۲۱)

www.IranAlex.com

info@IranAlex.com

Factory: Zarin Profile Bahman Industrial Group, No.260, 1st Aban Alley, Aban
St., Negarestan Blvd., Shams Abad Industrial Zone, Tehran, Iran

Tel: (+98 21) 56 23 14 05

Telefax: (+98 21) 56 23 14 04

www.Bahman-Profile.com

info@Bahman-Profile.com